

L 87480 FL

RU СТИРАЛЬНАЯ МАШИНА

ИНСТРУКЦИЯ ПО
ЭКСПЛУАТАЦИИ
NÁVOD NA POUŽÍVANIE

2

SK PRAČKA

38

СОДЕРЖАНИЕ

- 4 СВЕДЕНИЯ ПО ТЕХНИКЕ БЕЗОПАСНОСТИ
- 6 ОХРАНА ОКРУЖАЮЩЕЙ СРЕДЫ
- 6 ТЕХНИЧЕСКИЕ ДАННЫЕ
- 7 ОПИСАНИЕ ИЗДЕЛИЯ
- 7 ДОПОЛНИТЕЛЬНЫЕ ПРИНАДЛЕЖНОСТИ
- 8 ПАНЕЛЬ УПРАВЛЕНИЯ
- 13 ПРОГРАММЫ
- 17 ПЕРЕД ПЕРВЫМ ИСПОЛЬЗОВАНИЕМ
- 17 ЭКСПЛУАТАЦИЯ ПРИБОРА
- 17 ЗАГРУЗКА БЕЛЬЯ
- 18 ДОБАВЛЕНИЕ СРЕДСТВА ДЛЯ СТИРКИ И ДОБАВОК
- 19 ВЫБОР И ЗАПУСК ПРОГРАММЫ
- 20 ПО ОКОНЧАНИИ ПРОГРАММЫ
- 22 ПОЛЕЗНЫЕ СОВЕТЫ
- 24 УХОД И ОЧИСТКА
- 29 ПОИСК И УСТРАНЕНИЕ НЕИСПРАВНОСТЕЙ
- 32 УСТАНОВКА

ОБСЛУЖИВАНИЕ В СЕРВИС-ЦЕНТРЕ

При обращении в сервис-центр следует иметь под рукой следующую информацию. Данная информация находится на табличке с техническими данными.

Модель _____
PNC (код изделия) _____
Серийный номер _____

В данном руководстве по эксплуатации используются следующие символы:



Внимание – Важные сведения по технике безопасности.



Общая информация и рекомендации



Информация по защите окружающей среды

Право на изменения сохраняется

ДЛЯ ОПТИМАЛЬНЫХ РЕЗУЛЬТАТОВ

Благодарим Вас за выбор данного продукта AEG. Этот продукт будет безупречно служить Вам долгие годы – ведь мы создали его с помощью инновационных технологий, которые облегчат Вашу жизнь и создадут качества, которые Вы не найдете в привычных приборах. Потратьте немного времени на чтение, чтобы получить максимальную пользу от своей покупки.

АКСЕССУАРЫ И РАСХОДНЫЕ МАТЕРИАЛЫ

В интернет-магазине AEG Вы сможете найти все необходимое для того, чтобы все ваши приборы AEG сверкали чистотой и радовали Вас безотказной работой. Помимо этого, здесь Вы найдете широкий выбор аксессуаров, разработанных и изготовленных по самым высоким стандартам, какие только можно представить – от профессиональной кухонной посуды до лотков для хранения ножей, от держателей бутылок до мешков для деликатного белья...



Посетите Интернет-магазин по адресу
www.aeg.com/shop

На нашем веб-сайте можно найти:

- Продукцию
- Брошюры
- Руководства пользователя
- Мастер устранения неполадок
- Информацию о техническом обслуживании

www.aeg.com



СВЕДЕНИЯ ПО ТЕХНИКЕ БЕЗОПАСНОСТИ

Перед установкой и использованием внимательно прочитайте настоящее руководство, которое содержит следующие сведения:

- для обеспечения личной безопасности и безопасности вашего имущества;
- для охраны окружающей среды.
- Правильный порядок эксплуатации прибора.

Всегда храните настоящую инструкцию вместе с прибором, даже если перевозите его на новое место или передаете его другому лицу.

Производитель не несет ответственности за повреждения, вызванные неправильной установкой и эксплуатацией.

БЕЗОПАСНОСТЬ ДЕТЕЙ И ЛИЦ С ОГРАНИЧЕННЫМИ ВОЗМОЖНОСТЯМИ

- Не допускайте лиц, включая детей, с ограниченной чувствительностью, умственными способностями или не обладающих необходимыми знаниями, к эксплуатации прибора. Они должны находиться под присмотром или получить инструкции от лица, ответственного за их безопасность.
- Храните все упаковочные материалы вне досягаемости детей. Существует опасность удушья или получения травм.
- Храните все средства для стирки вне досягаемости детей.
- Не подпускайте детей и домашних животных к прибору, когда его дверца открыта.
- Перед тем, как закрыть дверцу прибора, убедитесь, что в барабане нет детей или домашних животных.
- Если прибор оснащен устройством защиты от детей, то рекомендуется включить это устройство.

УСТРОЙСТВО ЗАЩИТЫ ОТ ДЕТЕЙ

- Если данное устройство включено, то закрыть дверцу невозможно. Это позволяет избежать опасности заперения дверцы в случае попадания в барабан детей или домашних животных. Чтобы включить данное устройство, поверните переключатель по часовой стрелке так, чтобы канавка оказалась в горизонтальном положении. Чтобы выключить данное устройство, поверните переключатель против часовой стрелки так, чтобы канавка оказалась в вертикальном положении.

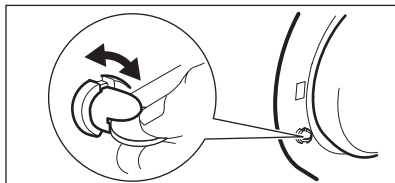

ОБЩИЕ ПРАВИЛА ТЕХНИКИ БЕЗОПАСНОСТИ

- Не используйте прибор в профессиональных целях. Прибор предназначен только для бытового использования.
- Не изменяйте параметры данного прибора. Существует опасность получения травм и повреждения прибора.
- Не кладите на прибор, рядом с ним или внутрь него легковоспламеняющиеся материалы или изделия, пропитанные легковоспламеняющимися веществами. Существует опасность взрыва или возгорания.
- Соблюдайте инструкции по технике безопасности, указанные на упаковке средства для стирки, чтобы предотвратить ожоги глаз, рта и горла.
- Удостоверьтесь, что из белья извлечены все металлические предметы. Твердые и острые предметы могут вызвать повреждение прибора.
- Не прикасайтесь к стеклянной части дверцы во время работы программы

стирки. Стекло может быть горячим (применимо только к приборам с фронтальной загрузкой).

УХОД И ОЧИСТКА

- Выключите прибор и извлеките вилку сетевого кабеля из розетки.
- Не используйте прибор без фильтров. Убедитесь, что фильтры установлены правильно. Неверная установка может привести к протечке воды.

УСТАНОВКА

- Прибор имеет большой вес. Соблюдайте осторожность при его перемещении.
- Не перевозите прибор, не установив транспортировочные болты. Это может привести к повреждению внутренних компонентов и стать причиной протечек или неисправностей прибора.
- Не устанавливайте и не подключайте прибор, имеющий повреждения.
- Обязательно удалите все элементы упаковки и транспортировочные болты.
- Убедитесь, что во время установки вилка сетевого кабеля извлечена из розетки.
- Подключение к электросети, сантехнические работы и установку должен выполнять только квалифицированный специалист. Это предотвратит повреждение прибора и получение травмы.
- Не устанавливайте и не эксплуатируйте прибор в помещениях с температурой ниже 0°C.
- В случае установки прибора на пол с ковровым покрытием следует обеспечить свободную циркуляцию воздуха между основанием прибора и ковровым покрытием. Для обеспечения необходимого пространства между прибором и ковровым покрытием отрегулируйте высоту ножек прибора.

Подключение к водопроводу

- Не подключайте прибор при помощи бывших в употреблении старых шлангов. Используйте только новые шланги.

- Следите за тем, чтобы не повредить шланги для воды.
- Не подключайте прибор к новым трубам или к трубам, которые долго не использовались. Перед подключением наливного шланга откройте кран подачи воды и дайте воде стечь в течение нескольких минут.
- При первом использовании прибора убедитесь в отсутствии утечек воды в шлангах для воды и их соединениях.

Подключение к электросети

- Обеспечьте заземление прибора.
- Убедитесь, что параметры электропитания, указанные на табличке с техническими характеристиками, соответствуют параметрам электросети.
- Включайте прибор только в установленную надлежащим образом электророзетку с защитным контактом.
- Не пользуйтесь тройниками и удлинителями. Существует опасность возгорания.
- Запрещается выполнять замену сетевого кабеля или использовать сетевой кабель другого типа. Обратитесь в сервисный центр.
- Следите за тем, чтобы не повредить вилку и сетевой кабель.
- Вставляйте вилку сетевого кабеля в розетку только во конце установки прибора. Убедитесь, что после установки имеется доступ к вилке.
- Для отключения прибора от электросети не тяните за сетевой кабель. Всегда беритесь за вилку.

УТИЛИЗАЦИЯ ПРИБОРА

1. Выньте вилку сетевого кабеля из розетки.
2. Разрежьте и утилизируйте сетевой кабель.
3. Удалите замок дверцы. Это предотвратит риск запираания дверцы в случае падения в прибор детей или домашних животных. Существует риск смерти от удушья (применимо только к приборам с фронтальной загрузкой).



ОХРАНА ОКРУЖАЮЩЕЙ СРЕДЫ

УПАКОВОЧНЫЕ МАТЕРИАЛЫ

Материалы с символом  следует сдавать на переработку.

Положите упаковку в соответствующие контейнеры для сбора вторичного сырья.

РЕКОМЕНДАЦИИ ПО ЭКОЛОГИЧНОМУ ИСПОЛЬЗОВАНИЮ

Для заботы об окружающей среде и экономии воды и электроэнергии следуйте следующим инструкциям:

- при стирке белья обычной загрязненности выбирайте программу стирки, не включающую цикл предварительной стирки;
- всегда запускайте программу стирки при максимальной загрузке белья;
- при необходимости используйте пятновыводитель и выбирайте программу с более низкой температурой стирки;

- для того, чтобы правильно выбрать нужное количество средства для стирки, узнайте, какова жесткость воды в Вашей водопроводной сети.

Символ  на изделии или на его упаковке указывает, что оно не подлежит утилизации в качестве бытовых отходов. Вместо этого его следует сдать в соответствующий пункт приемки электронного и электрооборудования для последующей утилизации. Соблюдая правила утилизации изделия, Вы помогаете предотвратить причинение окружающей среде и здоровью людей потенциального ущерба, который возможен в противном случае, вследствие неподобающего обращения с подобными отходами. За более подробной информацией об утилизации этого изделия просьба обращаться к местным властям, в службу по вывозу и утилизации отходов или в магазин, в котором Вы приобрели изделие.

ТЕХНИЧЕСКИЕ ДАННЫЕ

Габаритные размеры	Высота / Ширина / Глубина	600 / 850 / 605 мм
	Общая глубина	640 мм
Подключение к электросети:	Напряжение	230 В
	Общая мощность	2200 Вт
	Предохранитель	10 А
	Частота	50 Гц
Степень защиты от попадания твердых частиц и влаги, обеспечиваемая защитной оболочкой, за исключением низковольтного оборудования, не имеющего защиты от влаги;		IPX4
Давление в водопроводной сети	Минимум	0,5 бар (0,05 МПа)
	Максимум	8 бар (0,8 МПа)
Водоснабжение ¹⁾		Холодная вода
Максимальная загрузка	Хлопок	8 кг
Скорость отжима	Максимум	1400 об/мин

¹⁾ Подключите наливной шланг к водопроводному крану с резьбой 3/4".

ОПИСАНИЕ ИЗДЕЛИЯ

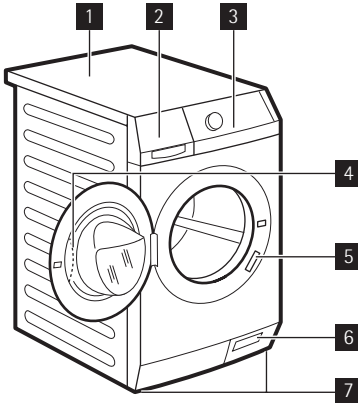

- 1** Верхняя панель
- 2** Дозатор моющего средства
- 3** Панель управления
- 4** Рукоятка дверцы
- 5** Табличка с техническими данными
- 6** Сливной насос
- 7** Ножки для выравнивания прибора

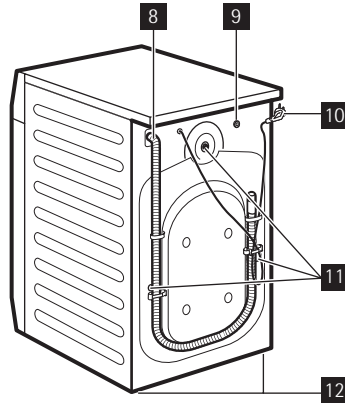

- 8** Сливной шланг
- 9** Входной клапан подсоединения к водопроводу
- 10** Сетевой кабель
- 11** Транспортировочные болты
- 12** Ножки для выравнивания прибора

ДОПОЛНИТЕЛЬНЫЕ ПРИНАДЛЕЖНОСТИ

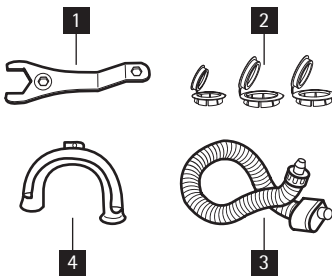

- 1 Гаечный ключ**
Предназначен для снятия транспортировочных болтов.
- 2 Пластмассовые заглушки**
Предназначены для заглушения отверстий, расположенных на задней части корпуса, после удаления из них транспортировочных болтов.
- 3 Наливной шланг с защитой от перелива**
Предназначен для предотвращения возможных протечек.
- 4 Пластмассовая направляющая для шланга**
Предназначена для установки сливного шланга на край раковины.

ПАНЕЛЬ УПРАВЛЕНИЯ

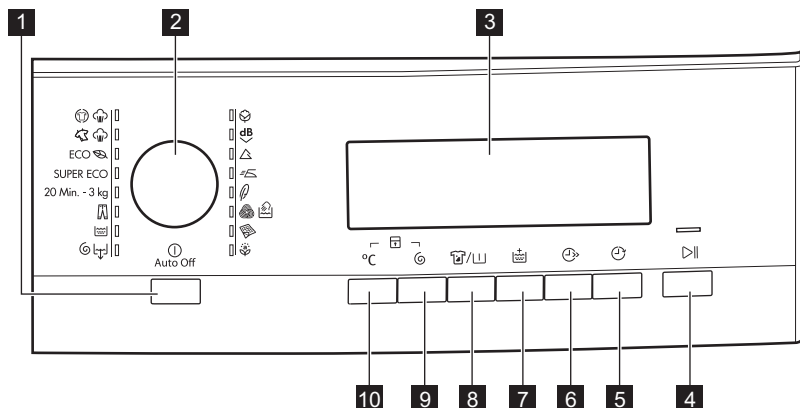

1	Кнопка "Вкл/Выкл"	
2	Селектор программ	
3	Дисплей	
4	Кнопка "Пауза"	
5	Кнопка задержки пуска	
6	Кнопка "Экономия времени"	
7	Кнопка дополнительного полоскания	
8	Кнопка "Выведение пятен/Предварительная стирка":	
	Удаление пятен	
	Предварительная стирка	
9	Кнопка снижения скорости отжима	
10	Кнопка выбора температуры	

КНОПКА АВТООТКЛЮЧЕНИЯ **1**

Служит для включения или выключения прибора. При включении прибора выдается звуковой сигнал.

Функция AUTO OFF автоматически выключает прибор для прекращения потребления электроэнергии, если:

- прибор не используется в течение пяти минут после нажатия кнопки **4** ;
 - Все установки при этом сбрасываются.

- Снова нажмите на кнопку **1** для повторного включения прибора.
- Снова выберите программу стирки и все необходимые функции.
- Спустя пять минут после окончания программы стирки. См. раздел "По окончании программы".

СЕЛЕКТОР ПРОГРАММ **2**

Селектор служит для выбора программ. При этом загорается индикатор соответствующей программы.

ДИСПЛЕЙ **3**

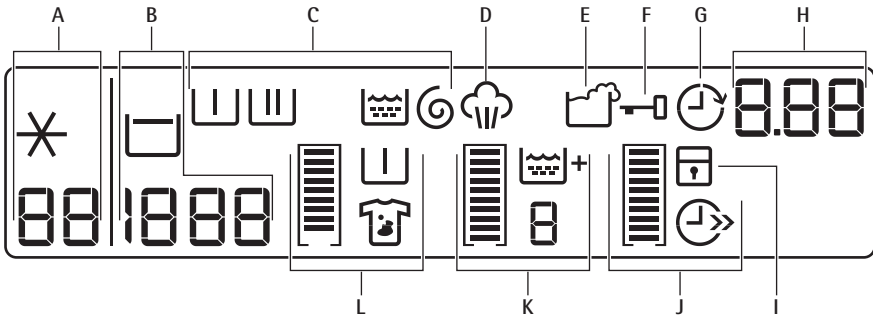







Дисплей используется для отображения следующих сведений:







A		Температура заданной программы
		Холодная вода
B		Скорость отжима заданной программы
		Символ "Без отжима" ¹⁾
		Символ остановки с водой в баке
C		Этап предварительной стирки
		Этап стирки
		Этапы полосканий
		Этап отжима
	Символы этапов	
	<ul style="list-style-type: none"> • При выборе программы на дисплее отображаются символы всех этапов выбранной программы. • При запуске программы на дисплее мигает только символ текущего этапа программы. • По завершении программы на дисплее остается символ последнего этапа программы. 	
D		Индикатор отпаривания загорается при выборе программы "Отпаривание".

¹⁾ Только в случае использования программ "Отжим" и "Слив".

E		Значок передозировки средства для стирки появляется в конце этапа, если прибор определяет, что было использовано слишком много средства для стирки.
F		<p>Если отображается этот символ, дверца прибора открыть невозможно. Дверцу можно открыть только после того, как этот символ пропадет с дисплея.</p> <p>Если программа завершена, но символ по-прежнему светится:</p> <ul style="list-style-type: none"> • была выбрана функция "Остановка с водой в баке"; • в барабане есть вода.
G		В случае выбора функции отсрочки пуска высвечивается символ отсрочки пуска.
	1:25	<ul style="list-style-type: none"> • Время работы программы <p>После запуска программы время работы программы уменьшается с шагом в одну минуту.</p>
	2h	<ul style="list-style-type: none"> • Отсрочка пуска <p>При нажатии кнопку отсрочки пуска на дисплее отображается время отсрочки пуска.</p>
H	E20	<ul style="list-style-type: none"> • Коды неисправностей <p>В случае неисправности прибора на дисплее отображается код неисправности. См. "Поиск и устранение неисправностей".</p>
	Errr	<ul style="list-style-type: none"> • Это сообщение отображается на дисплее в течение нескольких секунд если: <ul style="list-style-type: none"> – задана функция, неприменимая к выбранной программе; – программа была изменена в процессе ее выполнения;
		<ul style="list-style-type: none"> • выполнение программы завершено.
I		Если была включена функция "Защита от детей", на дисплее высвечивается этот символ.

Графические полоски

		Пустой индикатор появляется только в том случае, если соответствующая функция применима к выбранной программе.
		Индикатор "наполняется" в соответствии с выбранными функциями.
		В случае неверного выбора сообщение Err ("Ошибка") показывает, что данный выбор недоступен.
		Символ "Экономия времени" высвечивается в случае, если была задана одна из следующих продолжительностей программы:
J		<ul style="list-style-type: none"> • "Сокращенное время стирки"
		<ul style="list-style-type: none"> • "Очень быстрая стирка"

К		В случае выбора дополнительного этапа полоскания высвечивается значок этой функции.
		Числовое значение отражает общее число полосканий.
		Если было выбрано максимальное число полосканий, индикатор заполняется целиком.
L		Индикатор выведения пятен высвечивается при включении данной функции.
		Индикатор предварительной стирки высвечивается при включении данной функции.
		При выборе какой-либо одной функции индикатор заполнен не полностью.
		При выборе обеих функций индикатор заполнен полностью.

КНОПКА "ПУСК/ПАУЗА" **4**

Для запуска или приостановки программы нажмите на кнопку **4**.

КНОПКА ОТСРОЧКИ ПУСКА **5**

Нажмите на кнопку **5**, если требуется отсрочить пуск программы на время от 30 минут до 20 часов.

КНОПКА "ЭКОНОМИЯ ВРЕМЕНИ" **6**

Нажмите на кнопку **6** для сокращения продолжительности программы.

- Одно нажатие устанавливает режим "Сокращенное время стирки" для белья, которое носили один день.
- Два нажатия устанавливает режим "Очень быстрая стирка" для белья очень малой степени загрязненности.



Некоторые программы позволяют выбрать только одну из этих двух функций.

КНОПКА ДОПОЛНИТЕЛЬНОГО ПОЛОСКАНИЯ **7**

Нажмите на кнопку **7** для добавления к программе стирки этапов дополнительного полоскания.

Используйте данную функцию в случае аллергии на средства для стирки или если вода в Вашем регионе отличается мягкостью.

КНОПКА "ВЫВЕДЕНИЕ ПЯТЕН"- "ПРЕДВАРИТЕЛЬНАЯ СТИРКА" **8**

Нажмите на кнопку **8** для добавления к программе стирки этапа выведения пятен и/или этапа предварительной стирки. Нажимайте на кнопку нужное количество раз, чтобы включить одну или обе функции. На дисплее высветится соответствующий символ и индикаторная полоска.

ВЫВЕДЕНИЕ ПЯТЕН

- Выбирайте эту функцию при стирке белья со стойкими пятнами.

Выбрав данную функцию, добавьте в отделение  средство для выведения пятен. Данная функция увеличивает продолжительность стирки.



Эта функция недоступна при температуре стирки ниже 40°C.

ПРЕДВАРИТЕЛЬНАЯ СТИРКА

- Функция используется для добавления к этапу стирки этапа предварительной стирки. Функцию рекомендуется использовать в случае высокой степени загрязненности белья.



Выбор этой функции увеличивает продолжительность программы.

КНОПКА ОТЖИМА **9**

Используйте эту кнопку:

- Для уменьшения максимальной скорости этапа отжима, заданной в самой программе.



На дисплее отображается только набор скоростей отжима, доступных для выбранной пользователем программы стирки.

- Отключение этапа отжима.
- Включение функции "Остановка с водой в баке". Выберите данную функцию для предотвращения образования складок на ткани. При этом по завершении программы прибор не сливает воду.

КНОПКА ВЫБОРА ТЕМПЕРАТУРЫ **10**

Для изменения температуры по умолчанию нажмите кнопку **10**. Когда на дисплее отображается ✖ -, это означает, что прибор не будет подогревать воду.

ЗВУКОВАЯ СИГНАЛИЗАЦИЯ

Звуковые сигналы выдаются в следующих случаях:

- при включении прибора;
- при выключении прибора;
- при нажатии на кнопки;
- по завершении работы программы;
- в случае неисправности прибора;



Для **выключения/включения** звуковой сигнализации одновременно нажмите на кнопки **8** и **7** и удерживайте их в течение шести секунд.



При отключении звуковой сигнализации сигналы выдаются только при нажатии на кнопки, а также при возникновении неисправности.

ФУНКЦИЯ "ЗАЩИТА ОТ ДЕТЕЙ"

Данная функция не позволяет детям играть с панелью управления.



- Для включения функции одновременно нажмите на кнопки **10** и **9** и удерживайте их, пока на дисплее не появится значок .
- Для выключения функции одновременно нажмите на кнопки **10** и **9** и удерживайте их, пока с дисплея не исчезнет значок .

Функцию можно включить:





- Перед нажатием на кнопку "Пуск/Пауза" **4**; в этом случае прибор будет нельзя запустить.
- После нажатия на кнопку "Пуск/Пауза" **4**; при этом все кнопки и селектор программ перестанут реагировать на действия пользователя.







ПОСТОЯННОЕ ВКЛЮЧЕНИЕ ДОПОЛНИТЕЛЬНОГО ПОЛОСКАНИЯ



Данная функция позволяет включить дополнительное полоскание так, чтобы оно всегда добавлялось при выборе любой программы.

- Для **включения** функции одновременно нажмите на кнопки **6** и **5** и удерживайте их, пока на дисплее не появится символ .
- Для **выключения** функции одновременно нажмите на кнопки **6** и **5** и удерживайте их, пока с дисплея не исчезнет значок .

ПРОГРАММЫ





Программа Температура	Тип загрузки Макс. вес загрузки	Описание цикла	Режимы
 Хлопок 95° – стирка в холодной воде	Белый и цветной хлопок обычной степени загрязнения. макс. загрузка 8 кг	Стирка Полоска- ния Продолжи- тельный отжим	СНИЖЕНИЕ СКО- РОСТИ ОТЖИМА ОСТАНОВКА С ВО- ДОЙ В БАКЕ ПРЕДВАРИТЕЛЬ- НАЯ СТИРКА ¹⁾ ДОПОЛНИТЕЛЬ- НОЕ ПОЛОСКАНИЕ ВЫВЕДЕНИЕ ПЯ- ТЕН ²⁾ ЭКОНОМИЯ ВРЕ- МЕНИ ³⁾
dB  "Сверхтихий режим" 95° – стирка в холодной воде	Белый и цветной хлопок обычной степени загрязнения. макс. загрузка 8 кг	Стирка Остановка с водой в баке Полоска- ния	ПРЕДВАРИТЕЛЬ- НАЯ СТИРКА ¹⁾ ДОПОЛНИТЕЛЬ- НОЕ ПОЛОСКАНИЕ ВЫВЕДЕНИЕ ПЯ- ТЕН ²⁾ ЭКОНОМИЯ ВРЕ- МЕНИ
 Синтетика 60° – стирка в холодной воде	Изделия из синтетики или смесовых тканей обычной степени загрязнения. макс. загрузка 4 кг	Стирка Полоска- ния Быстрый отжим	СНИЖЕНИЕ СКО- РОСТИ ОТЖИМА ОСТАНОВКА С ВО- ДОЙ В БАКЕ ПРЕДВАРИТЕЛЬ- НАЯ СТИРКА ¹⁾ ДОПОЛНИТЕЛЬ- НОЕ ПОЛОСКАНИЕ ВЫВЕДЕНИЕ ПЯ- ТЕН ²⁾ ЭКОНОМИЯ ВРЕ- МЕНИ
 Легкая глажка⁴⁾ 60 - 0°	Белье из синтетики обычной степени загрязнения. макс. загрузка 4 кг	Стирка Полоска- ния Быстрый отжим	СНИЖЕНИЕ СКО- РОСТИ ОТЖИМА ОСТАНОВКА С ВО- ДОЙ В БАКЕ ПРЕДВАРИТЕЛЬ- НАЯ СТИРКА ¹⁾ ДОПОЛНИТЕЛЬ- НОЕ ПОЛОСКАНИЕ ЭКОНОМИЯ ВРЕ- МЕНИ

Программа Температура	Тип загрузки Макс. вес загрузки	Описание цикла	Режимы
 Деликатные ткани 40 - 0°	Деликатные ткани из акрила, вискозы, полиэфира обычной степени загрязнения. макс. загрузка 4 кг	Стирка Полоска- ния Быстрый отжим	СНИЖЕНИЕ СКО- РОСТИ ОТЖИМА ОСТАНОВКА С ВО- ДОЙ В БАКЕ ПРЕДВАРИТЕЛЬ- НАЯ СТИРКА ¹⁾ ДОПОЛНИТЕЛЬ- НОЕ ПОЛОСКАНИЕ ВЫВЕДЕНИЕ ПЯ- ТЕН ²⁾ ЭКОНОМИЯ ВРЕ- МЕНИ
 Шерсть/Шелк 40 - 0°	Шерсть, допускающая машинную стирку. Шерстяные изделия, допускающие ручную стирку, и изделия из деликатных тканей, имеющие на этикетке символ "ручная стирка". макс. загрузка 2 кг	Стирка Полоска- ния Быстрый отжим	СНИЖЕНИЕ СКО- РОСТИ ОТЖИМА ОСТАНОВКА С ВО- ДОЙ В БАКЕ
 Одеяла 60 - 30°	Одно одеяло из синтетики, одно стеганое или пуховое одеяло, покрывало и т.д. макс. загрузка 3 кг	Стирка Полоска- ния Быстрый отжим	СНИЖЕНИЕ СКО- РОСТИ ОТЖИМА
 Гипоаллер- генная 60°	Изделия из белого хлопка. Данная программа удаляет микроорганизмы путем стирки при температуре 60°C и добавления дополнительного полоскания. Это делает стирку более эффективной. Поместите в отделение дозатора для пятновыводителя специальную гипоаллергенную добавку и выберите дополнительную функцию "Выведение пятен". макс. загрузка 8 кг	Стирка Полоска- ния Быстрый отжим	СНИЖЕНИЕ СКО- РОСТИ ОТЖИМА ОСТАНОВКА С ВО- ДОЙ В БАКЕ ПРЕДВАРИТЕЛЬ- НАЯ СТИРКА ¹⁾ ВЫВЕДЕНИЕ ПЯ- ТЕН ²⁾ ДОПОЛНИТЕЛЬ- НОЕ ПОЛОСКАНИЕ
 Отжим / Слив⁵⁾ 0°	Все ткани Размер максимальной загрузки белья зависит от типа белья.	Слив воды Этап отжи- ма	СНИЖЕНИЕ СКО- РОСТИ ОТЖИМА БЕЗ ОТЖИМА
 Полоскание 0°	Все ткани макс. загрузка 8 кг	Одно поло- скание со средством- добавкой Этап отжи- ма	СНИЖЕНИЕ СКО- РОСТИ ОТЖИМА ОСТАНОВКА С ВО- ДОЙ В БАКЕ ДОПОЛНИТЕЛЬ- НОЕ ПОЛОСКА- НИЕ ⁶⁾

Программа Температура	Тип загрузки Макс. вес загрузки	Описание цикла	Режимы
 Джинсы 60° - 0°	Все изделия из джинсовой ткани Трикотажные изделия из современных высокотехнологичных материалов. макс. загрузка 8 кг	Стирка Полоска- ния Быстрый отжим	СНИЖЕНИЕ СКО- РОСТИ ОТЖИМА ОСТАНОВКА С ВО- ДОЙ В БАКЕ ПРЕДВАРИТЕЛЬ- НАЯ СТИРКА ¹⁾ ДОПОЛНИТЕЛЬ- НОЕ ПОЛОСКАНИЕ
20 мин. - 3 кг 40° - 30°	Изделия из хлопка из синтетики, ко- торые имеют легкую загрязненность или были надеты только один раз. макс. загрузка 3 кг	Стирка Полоска- ния Быстрый отжим	СНИЖЕНИЕ СКО- РОСТИ ОТЖИМА
СУПЕР ЭКО- НОМИЧНО⁷⁾ 0°	Смесовые ткани (изделия из хлопка и синтетики). макс. загрузка 3 кг	Стирка Полоска- ния Быстрый отжим	СНИЖЕНИЕ СКО- РОСТИ ОТЖИМА ОСТАНОВКА С ВО- ДОЙ В БАКЕ ДОПОЛНИТЕЛЬ- НОЕ ПОЛОСКАНИЕ
 ЭКОНОМ⁸⁾ 60°C и 40°C	Белый и цветной нелиняющий хло- пок обычной степени загрязнения. макс. загрузка 8 кг	Стирка Полоска- ния Продолжи- тельный отжим	СНИЖЕНИЕ СКО- РОСТИ ОТЖИМА ОСТАНОВКА С ВО- ДОЙ В БАКЕ ПРЕДВАРИТЕЛЬ- НАЯ СТИРКА ¹⁾ ВЫВЕДЕНИЕ ПЯ- ТЕН ²⁾ ДОПОЛНИТЕЛЬ- НОЕ ПОЛОСКАНИЕ ЭКОНОМИЯ ВРЕ- МЕНИ

- 1) В случае использования жидкого средства для стирки выбирайте программу без предварительной стирки.
- 2) Функция выведения пятен недоступна при температуре стирки менее 40°C.
- 3) При выборе режима "Очень быстрая стирка" рекомендуется уменьшить загрузку белья. Полная загрузка прибора возможна, однако качество стирки при этом будет снижено.
- 4) Этапы стирки и отжима выполняются бережнее, чтобы предотвратить образование складок на белье. Прибор выполнит несколько дополнительных полосканий.
- 5) По умолчанию скорость отжима рассчитана на изделия из хлопка. Задайте скорость отжима. Удостоверьтесь, что она соответствует типу белья. Для выбора только программы "СЛИВ" выберите функцию "БЕЗ ОТЖИМА".
- 6) Нажмите кнопку "ДОПОЛНИТЕЛЬНОЕ ПОЛОСКАНИЕ" для добавления полосканий. При пониженной скорости отжима прибор производит ряд щадящих полосканий и короткий отжим.
- 7) Выбор этой программы сокращает время и потребление воды и электроэнергии. Используйте специальную добавку для низкотемпературной стирки.
- 8) Выбор этой программы обеспечивает хорошие результаты стирки и уменьшает потребление электроэнергии. Продолжительность программы стирки при этом увеличивается.

ПРОГРАММЫ ОТПАРИВАНИЯ

Программа ¹⁾	Тип загрузки	макс. за- грузка
<p>Освежить отпариванием  Данный цикл используется, чтобы избавиться от запахов.</p> <p> Отпаривание не удаляет запахи от животных.</p>	<p>Изделия из хлопка и синтетики. Не используйте программу "Отпаривание" со следующими типами белья:</p> <ul style="list-style-type: none"> • одежда, на этикетке которой не указано, что она пригодна для барабанной сушки; • одежда с пластиковой, металлической, деревянной или аналогичной фурнитурой. 	до 1,5 кг
<p>Антисминание посредством отпаривания  Данный этап помогает избавиться от складок на одежде.</p> <p> Отпаривание можно подвергать сухую, выстиранную одежду или одежду, которая была надета один раз. Эти программы могут уменьшить складки и запахи и сделать ткань мягче. Не используйте какие бы то ни было средства для стирки. При необходимости удалите загрязнения с помощью стирки или локального выведения пятен. При отпаривании гигиенической обработки вещей не происходит.</p>		до 1,5 кг

1) При выборе программы "Отпаривание" для обработки сухого белья - по окончании цикла белье будет влажным на ощупь. Рекомендуется оставить белье на воздухе примерно на 10 минут для испарения остатков влаги. По завершении программы быстро извлеките белье из барабана. По окончании цикла отпаривания одежду, возможно, все равно придется погладить, но для этого потребуется меньше утюгий.

ПОКАЗАТЕЛИ ПОТРЕБЛЕНИЯ

Программа ¹⁾	Потребление энергии (кВт·ч)	Потребление воды (литры)
Белые хлопчатобумажные ткани 95°C	2.4	70
Хлопок 60°	1.50	66
Хлопок, экономичный режим при 60°C ²⁾	0.88	57
Хлопок 40°	0.90	66
Хлопок, экономичный режим при 40°C ²⁾	0.70	57
Синтетика 40°	0.60	48
Деликатные ткани, 40°	0.70	58
Шерсть / ручная стирка 30°	0.35	57

 Приведенные в данной таблице данные по нормам расхода являются ориентировочными. Они могут меняться в зависимости от объема и типа загрузки, температуры воды в водопроводной сети и комнатной температуры.

1) Продолжительность программы отображается на дисплее.

2) Данная программа является проверочной программой для испытательных лабораторий. Она соответствует последней одобренной редакции стандарта EN60456 и рассчитана на максимальную загрузку изделий из хлопчатобумажных тканей и на максимальную скорость отжима.

ПЕРЕД ПЕРВЫМ ИСПОЛЬЗОВАНИЕМ

1. Чтобы активировать систему слива, залейте 2 литра воды в отделение дозатора моющего средства для основной стирки.
2. Поместите в отделение дозатора моющего средства для основной стирки небольшое количество моющего средства.

ства. Не загружая в прибор белья, выберите и запустите программу для стирки изделий из хлопчатобумажных тканей при максимальной температуре. В результате этой операции из барабана и бака будут удалены все загрязнения.

ЭКСПЛУАТАЦИЯ ПРИБОРА

1. Откройте водопроводный кран.
2. Вставьте вилку сетевого кабеля в розетку.
3. Включите прибор нажатием на кнопку **1**.
4. Поместите вещи в прибор.
5. Правильно выберите дозировку средства для стирки и добавок.
6. Выберите подходящую программу стирки в соответствии с типом одежды и степенью ее загрязненности.

ЗАГРУЗКА БЕЛЬЯ

1. Откройте дверцу прибора.
2. Положите белье в барабан по одной вещи. Встряхните вещи перед тем, как помещать их в прибор. Не превышайте

норму загрузки при укладке белья в барабан.



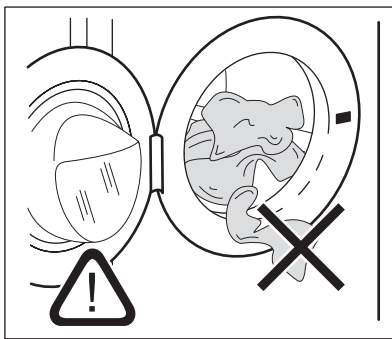



3. Закройте дверцу.

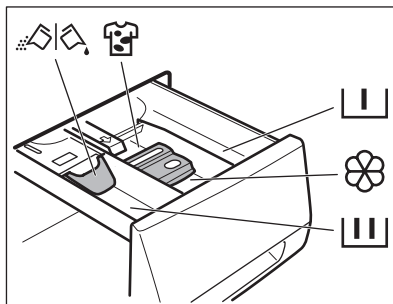

Убедитесь, что белье не зажато между уплотнителем и дверцей. Это может привести к протечке или повреждению белья.

ДОБАВЛЕНИЕ СРЕДСТВА ДЛЯ СТИРКИ И ДОБАВОК



	<p>Отделение дозатора моющего средства для программы с этапами предварительной стирки и замачивания. Добавьте моющее средство для предварительной стирки и замачивания до пуска программы.</p>
	<p>Отделение дозатора моющего средства, предназначенного для этапа стирки. При использовании жидкого моющего средства добавьте его в дозатор непосредственно перед пуском программы.</p>
	<p>Отделение для жидких добавок (кондиционера для тканей, средства для подкрамаливания). Добавьте соответствующий продукт в дозатор до пуска программы.</p>
<p>MAX</p>	<p>Данная отметка означает максимальный уровень жидких добавок.</p>
	<p>Дозатор для пятновыводителя. Добавьте соответствующий продукт в дозатор и включите функцию удаления пятен до пуска программы.</p>
	<p>Заслонка для порошкового или жидкого моющего средства Установите заслонку в соответствующее положение (верхнее или нижнее) в зависимости от типа используемого моющего средства (порошкового или жидкого).</p>
	<p>Всегда следуйте инструкциям, указанным на упаковке моющего средства.</p>

Проверьте положение заслонки

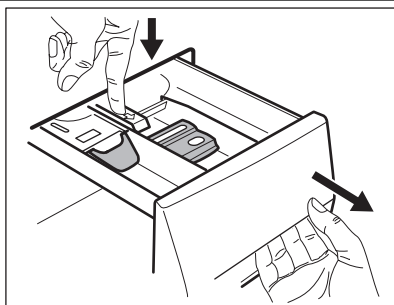

1. Вытяните дозатор моющих средств наружу до упора.
2. Нажмите на защелку, чтобы извлечь дозатор.

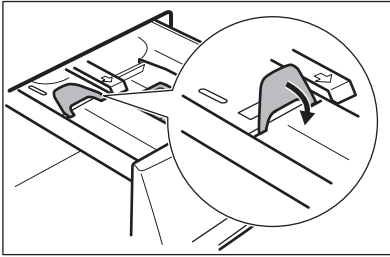
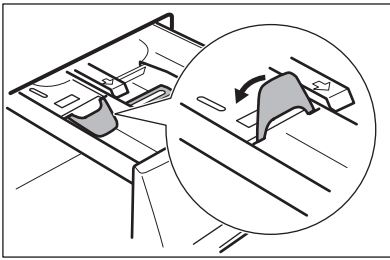

5. Отмерьте количество моющего средства и кондиционера для тканей.
6. Осторожно закройте дозатор моющего средства. Убедитесь, что заслонка не препятствует закрыванию ящичка.

3. Для использования порошкового моющего средства установите заслонку в верхнее положение.

4. Для использования жидкого моющего средства установите заслонку в нижнее положение.



Если заслонка установлена в НИЖНЕЕ положение:

- Не используйте гелеобразные или густые жидкие моющие средства.
- Не добавляйте жидкого моющего средства выше предельного уровня, указанного на заслонке.
- Не используйте этап предварительной стирки.
- Не используйте функцию задержки пуска.

ВЫБОР И ЗАПУСК ПРОГРАММЫ

1. Поверните селектор программ. При этом загорится индикатор соответствующей программы.
2. Индикатор кнопки **4** замигает красным.
3. На дисплее отобразится температура по умолчанию, скорость отжима и пустые индикаторы доступных дополнительных функций.
4. Для изменения температуры или скорости отжима нажмите на соответствующие кнопки.
5. Выберите функции из списка доступных для данной программы функций.

6. Нажмите кнопку **4** для запуска программы. Загорится индикатор кнопки **4**.



Прибор автоматически регулирует время цикла в зависимости от типа загруженного белья для обеспечения максимального качества стирки в течение минимального периода времени. Примерно через 15 минут после пуска программы на дисплее отобразится новое значение времени.

ПРИОСТАНОВКА ПРОГРАММЫ

1. Нажмите на кнопку **4**. Замигает индикатор.

2. Снова нажмите на кнопку **4**. Программа стирки продолжит работу.

ОТМЕНА ПРОГРАММЫ

1. Для отмены программы и выключения прибора нажмите на кнопку **1**.
2. Для включения прибора снова нажмите на кнопку **1**. Теперь можно выбрать новую программу стирки.



Прибор не сливает воду.

ИЗМЕНЕНИЕ ВЫБРАННОЙ ФУНКЦИИ

Ряд функций можно изменить до того, как они будут запущены.

1. Нажмите на кнопку **4**. Замигает индикатор.
2. Измените выбранную ранее функцию.

УСТАНОВКА ОТСРОЧКИ ПУСКА.

1. Нажимайте на кнопку **5** до тех пор, пока на дисплее не отобразится нужное количество часов. При этом высветится соответствующий символ.
2. Нажмите кнопку **4**. Прибор начнет обратный отсчет времени до пуска.

После завершения обратного отсчета произойдет автоматический запуск программы.



Перед нажатием на кнопку **4**, запускающей прибор, можно отменить или изменить время отсрочки пуска. При выборе программы **Отпаривание** функция отсрочки пуска недоступна.

ОТМЕНА ЗАДЕРЖКИ ПУСКА

1. Нажмите на кнопку **4**. Замигает соответствующий индикатор.
2. Многократным нажатием кнопки **5** добейтесь отображения на дисплее значка **0'**.
3. Нажмите на кнопку **4**. Начнется выполнение программы.

ОТКРОЙТЕ ДВЕРЦУ

Во время выполнения программы или отсчета времени при отсрочке пуска дверца прибора остается заблокированной.

Чтобы открыть дверцу прибора:

1. Нажмите на кнопку **4**. При этом символ блокировки дверцы пропадет с дисплея.
2. Откройте дверцу прибора.
3. Закройте дверцу прибора и нажмите на кнопку **4**. Выполнение программы или отсчета времени отсрочки пуска продолжится.



Если значение температуры или уровня воды в барабане слишком высокое, значок блокировки дверцы не пропадет с дисплея, и дверцу нельзя будет открыть. Чтобы открыть дверцу, выполните следующие действия:

1. Выключите прибор.
2. Подождите несколько минут.
3. Убедитесь, что в барабане нет воды.



После выключения прибора необходимо заново задать программу.

ПО ОКОНЧАНИИ ПРОГРАММЫ

- Прибор автоматически прекратит работу.
- Прозвучит звуковой сигнал.
- На дисплее высветится **0**.
- Индикатор **4**, встроенный в кнопку "Пуск/Пауза", погаснет.
- Значок блокировки дверцы пропадет с дисплея.
- Выключите прибор нажатием на кнопку **1**. Через пять минут после окончания программы стирки функция энергопотребления автоматически выключит прибор.



При повторном включении прибора на дисплее отображается последняя выбранная программа. Для выбора новой программы стирки воспользуйтесь селектором программ.

- Выньте белье из прибора. Убедитесь, что барабан пуст.
- Оставьте дверцу приоткрытой для предотвращения образования плесени и неприятных запахов.
- Закройте водопроводный вентиль.

Программа стирки завершена, но в барабане находится вода:

- барабан регулярно совершает вращения для предотвращения образования складок на белье;

- дверца остается заблокированной.
- Чтобы открыть дверцу, необходимо слить воду.

Для слива воды:

1. При необходимости понизьте скорость отжима.
2. Нажмите на кнопку "Старт/Пауза"  . Прибор произведет слив воды и отжим.
3. По окончании программы символ блокировки дверцы пропадет с экрана и дверцу можно будет открыть.
4. Выключите прибор.



Прибор автоматически произведет слив воды и отжим приблизительно через 18 часов.

ПОЛЕЗНЫЕ СОВЕТЫ

ЗАГРУЗКА БЕЛЬЯ

- Разделите белье на: белое белье, цветное белье, синтетику, тонкое деликатное белье и изделия из шерсти.
- Следуйте инструкциям, приведенным на ярлыках вещей с информацией по уходу за ними.
- Не стирайте одновременно белое и цветное белье.
- Некоторые цветные вещи могут линять при первой стирке. Рекомендуется в первый раз стирать их отдельно.
- Застегните наволочки, закройте молнии, зацепите крючки, защелкните кнопки. Завяжите ремешки.
- Выньте из карманов все их содержимое и расправьте вещи.
- Выверните многослойные изделия, изделия из шерсти и вещи с аппликациями.
- Выведите стойкие пятна.
- При помощи специального средства для стирки отстирайте сильно загрязненные места.
- Соблюдайте осторожность при обращении с занавесками. Удалите крючки или поместите занавески в мешок для стирки или наволочку.
- Не стирайте в приборе:
 - белье с необработанными краями или разрезами;
 - бюстгалтеры "на косточках";
 - помещайте небольшие вещи в мешок для стирки.
- При крайне малой загрузке на этапе отжима может иметь место дисбаланс. В этом случае вручную распределите вещи в барабане и снова запустите этап отжима.

СТОЙКИЕ ПЯТНА

Вода и средство для стирки могут не справиться с некоторыми пятнами. Такие загрязнения рекомендуется удалять до загрузки одежды в прибор. В продаже имеются специализированные средства для выведения пятен. Используйте

те пятновыводители, подходящие к конкретному типу пятен и ткани.

СРЕДСТВА ДЛЯ СТИРКИ И ДОБАВКИ

- Используйте только средства для стирки и добавки, предназначенные специально для стиральных машин.
- Не смешивайте разные средства для стирки.
- В целях сохранения окружающей среды не используйте средства для стирки в количествах, превышающих необходимые.
- Следуйте инструкциям, приведенным на упаковке данных средств.
- Выбирайте средства, подходящие для типа и цвета конкретной ткани, температуры программы стирки и уровня загрязненности.
- В случае использования жидких средств для стирки не используйте предварительную стирку.
- Если в приборе отсутствует дозатор средства для стирки с заслонкой, добавляйте жидкие средства для стирки при помощи дозирующего шарика.

ЖЕСТКОСТЬ ВОДЫ

Если вода в Вашем регионе имеет высокую или среднюю жесткость, рекомендуется использовать предназначенные для стиральных машин смягчители для воды. В регионах, где вода имеет низкую жесткость, использование смягчителя для воды не требуется.

Чтобы узнать уровень жесткости воды в Вашем регионе обратитесь местную службу контроля водоснабжения.

Следуйте инструкциям, приведенным на упаковке данных средств.

Единицы измерения жесткости воды:

- градусы по немецкому стандарту (°dH);
- градусы по французскому стандарту (°TH);
- ммоль/л (миллимоль на литр — международная единица жесткости воды);
- градусы по шкале Кларка.

Таблица жесткости воды

Уровень	Тип	Жесткость воды			
		°dH	°Т.Н.	ммоль/л	градусы Кларка
1	мягкая	0-7	0-15	0-1.5	0-9
2	средней жесткости	8-14	16-25	1.6-2.5	10-16
3	жесткая	15-21	26-37	2.6-3.7	17-25
4	очень жесткая	> 21	> 37	>3.7	>25

УХОД И ОЧИСТКА



ВНИМАНИЕ!

Перед очисткой прибора выньте вилку сетевого кабеля из розетки.

УДАЛЕНИЕ НАКИПИ

Вода содержит минеральные соли. При необходимости удаления накипи используйте смягчитель для воды.

Используйте средства, специально предназначенные для стиральных машин. Следуйте инструкциям производителя, приведенным на упаковке данных средств. Данную операцию следует производить отдельно от стирки белья.

ЧИСТКА НАРУЖНЫХ ПОВЕРХНОСТЕЙ

Для очистки прибора используйте только теплую воду с мылом. Насухо вытрите все поверхности.

УПЛОТНИТЕЛЬ ДВЕРЦЫ

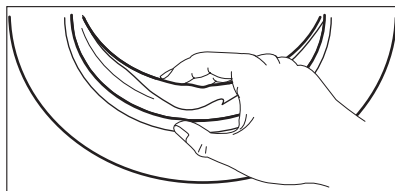

ПРЕДУПРЕЖДЕНИЕ!

Не используйте составы на основе спирта, растворителей или химических веществ.

"ПРОФИЛАКТИЧЕСКАЯ СТИРКА"

При использовании программ стирки при низкой температуре в барабане могут задерживаться остатки средства для стирки. Регулярно производите "профилактическую стирку". Для этого сделайте следующее:

- выньте белье из барабана;
 - выберите программу стирки хлопка с наиболее высокой температурой;
 - Используйте надлежащее количество стирального порошка с биодобавками.
- После каждой стирки оставляйте дверцу открытой на определенное время во избежание образования плесени и выветривания неприятных запахов.

Регулярно проверяйте состояние уплотнителя и удаляйте все предметы с его внутренней стороны.

БАРАБАН

Регулярно проверяйте состояние барабана, во избежание образования накипи и частичек ржавчины.

Для удаления частичек ржавчины используйте только специальные средства.

Для этого выполните следующие операции:

- Очистите барабан с помощью специального средства для чистки предметов из нержавеющей стали.

- Запустите программу для стирки изделий из хлопчатобумажной ткани при максимальной температуре с использованием небольшого количества мощного средства.

ДОЗАТОР МОЮЩЕГО СРЕДСТВА

Очистка дозатора:

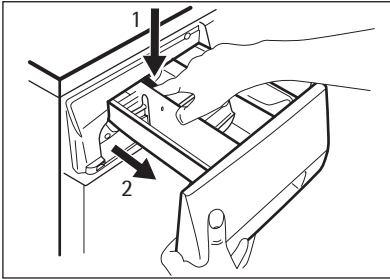

1. Нажмите на защелку.
2. Извлеките дозатор.

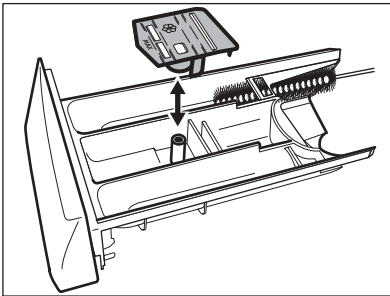

3. Снимите верхнюю часть отсека для жидких добавок.
4. Промойте водой все детали дозатора.

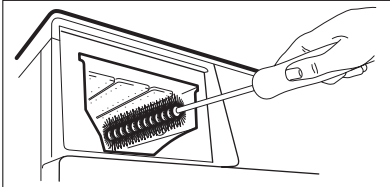

5. Очистите нишу дозатора с помощью щетки.
6. Установите дозатор обратно в нишу.

СЛИВНОЙ НАСОС



Регулярно проверяйте состояние сливного насоса и поддерживайте его в чистом состоянии.

Выполните очистку насоса, если:

- Прибор не сливает воду.
- Барабан не проворачивается.
- Прибор издает неестественный звук, вызванный блокированием сливного насоса.
- На дисплее отображается код неисправности, связанный с нарушением функции слива воды.



ВНИМАНИЕ!

1. Извлеките вилку шнура питания из розетки.
2. Не извлекайте фильтр во время работы прибора. Не производите очистку сливного насоса, если в приборе находится горячая вода. Перед очисткой сливного насоса убедитесь, что вода холодная.

Очистка сливного насоса:

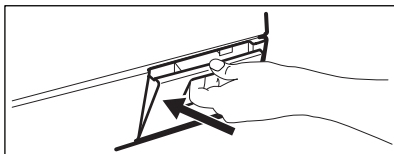

1. Откройте дверцу сливного насоса.

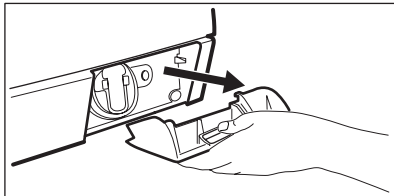

2. Потяните крышку на себя и снимите ее.



3. Подставьте под слив сливного насоса контейнер для сбора вытекающей воды.

4. Нажмите на два рычажка, расположенные на сливной трубке, и потяните ее вперед, чтобы дать воде стечь наружу.

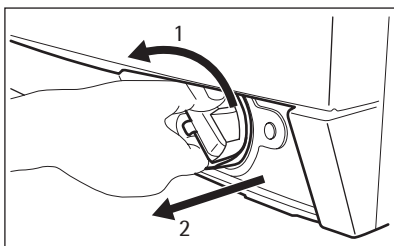

5. Когда контейнер наполнится водой, установите сливную трубку на место и вылейте воду из контейнера. Повторите эту операцию 4 или 5 раз до тех пор, из сливного насоса не перестанет вытекать вода.

6. Установите сливную трубку на место, затем поверните фильтр и извлеките его из прибора.

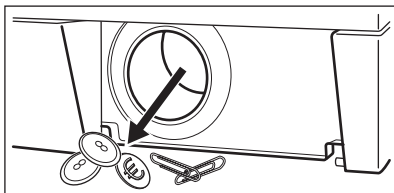

7. Удалите ворсинки и посторонние предметы из насоса.

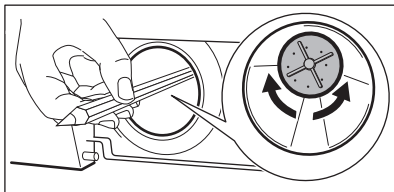

8. Убедитесь, что крыльчатка насоса свободно вращается. Если нет, то обратитесь в сервисный центр.

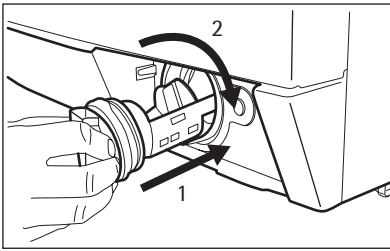

9. Очистите фильтр, находящийся под водопроводным вентилем, и вставьте его обратно в насос по специальным направляющим.
10. Убедитесь, что фильтр плотно затянут, во избежание протечек.
11. Установите на место крышку и закройте дверцу сливного насоса.

ФИЛЬТРЫ НАЛИВНОГО ШЛАНГА И НАЛИВНОГО КЛАПАНА

Возможно, потребуются очистка фильтров в следующих случаях:

- В прибор не поступает вода.
- Прибор наполняется водой слишком долго.
- Индикатор кнопки **4** начинает мигать, а на дисплее высвечивается соответ-

ствующий предупреждающий символ. См. "Поиск и устранение неисправностей".



ВНИМАНИЕ!

Извлеките вилку шнура питания из розетки.

Очистка фильтров наливного шланга:

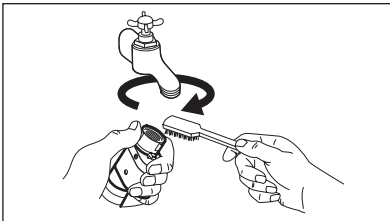

1. Закройте водопроводный вентиль.
2. Снимите наливной шланг с крана.
3. Прочистите фильтр шланга жесткой щеткой.

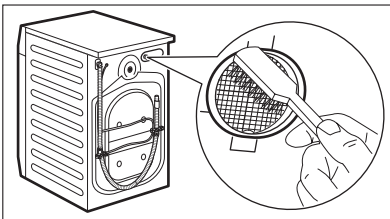

4. Снимите наливной шланг, подключенный к прибору сзади.
5. Прочистите фильтр наливного клапана жесткой щеткой или полотенцем.

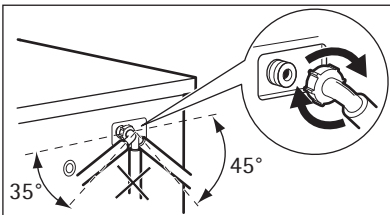

6. Подсоедините наливной шланг обратно. Во избежание утечек воды проверьте герметичность всех гидравлических соединений.
7. Откройте водопроводный кран.

ЭКСТРЕННЫЙ СЛИВ

В результате неисправности прибор не сливает воду.

В этом случае выполните действия шагов (1) — (6), описанные в разделе "Очистка сливного насоса".

При необходимости, очистите насос.

Установите сливную трубу на место и закройте крышку сливного насоса.

После выполнения операций экстренного слива воды, необходимо повторно активировать систему слива:

1. Залейте 2 литра воды в отсек для дозатора моющего средства основной стирки.
2. Запустите программу, чтобы слить воду.

МЕРЫ ПРОТИВ ЗАМЕРЗАНИЯ

Если прибор установлен в месте, где температура может опускаться ниже 0°C, удалите из наливного шланга и сливного насоса оставшуюся там воду.

1. Извлеките вилку шнура питания из розетки.

2. Закройте водопроводный вентиль.
3. Отсоедините наливной шланг.
4. Поместите оба конца наливного шланга в контейнер и дайте воде вытечь из шланга.
5. Слейте воду из сливного насоса. См. операции, выполняемые для экстренного слива воды
6. После слива воды из сливного насоса подключите наливной шланг.



ВНИМАНИЕ!

Перед возобновлением использования прибора убедитесь, что температура превышает 0°C.

Производитель не несет ответственности за ущерб, вызванный низкими температурами.

ПОИСК И УСТРАНЕНИЕ НЕИСПРАВНОСТЕЙ

Прибор не запускается или останавливается во время работы.

Сначала попытайтесь найти решение проблемы (см. таблицу). Если решение не найдено, обратитесь в сервисный центр.

В случае ряда проблем прибором могут выдаваться звуковые сигналы, а на дисплее - высвечиваться коды ошибок:

- **E10** - В прибор не поступает вода.

- **E20** - Прибор не сливает воду.
- **E40** - Дверца прибора открыта или не закрыта как следует.
- **E60** - Сработала система защиты от перелива.



ВНИМАНИЕ!

Перед выполнением проверки выключите прибор.

Неисправность	Возможная причина	Возможное решение
В прибор не поступает вода.	Закрит водопроводный кран.	Откройте водопроводный кран.
	Поврежден наливной шланг.	Убедитесь, что наливной шланг не поврежден.
	Засорены фильтры в наливном шланге.	Произведите чистку фильтров. См. "Уход и очистка".
	Водопроводный вентиль забит грязью или накипью.	Прочистите водопроводный кран.
	Неправильно подключен наливной шланг.	Убедитесь в правильности подключения шланга.
	Давление воды слишком низкое.	Обратитесь в местную службу водоснабжения.
Прибор не сливает воду.	Поврежден сливной шланг.	Убедитесь, что сливной шланг не поврежден.
	Засорился фильтр сливного насоса.	Прочистите фильтр сливного насоса. См. "Уход и очистка".
	Неправильно подключен сливной шланг.	Убедитесь в правильности подключения шланга.
	Была выбрана программа стирки без этапа слива воды.	Задайте программу слива.
	Была выбрана функция "Остановка с водой в баке".	Задайте программу слива.
Дверца прибора открыта или не закрыта как следует.		Плотно закройте дверцу.
Сработала система защиты от перелива.		<ul style="list-style-type: none"> • Отключите прибор от электросети. • Закройте водопроводный вентиль. • Обратитесь в сервисный центр.
Не производится отжим.	Этап отжима отключен.	Задайте программу отжима.

Неисправность	Возможная причина	Возможное решение
	Засорился фильтр сливного насоса.	Прочистите фильтр сливного насоса. См. "Уход и очистка".
	Имеет место дисбаланс при отжиге.	Распределите вещи в барабане вручную и снова запустите этап отжима.
Программа не запускается.	Вилка сетевого шнура не вставлена в розетку.	Вставьте вилку в розетку.
	Перегорел предохранитель на домашнем распределительном щите.	Замените предохранитель.
	Не была нажата кнопка 4 .	Нажмите на кнопку 4 .
	Задана отсрочка пуска.	Чтобы немедленно начать выполнение программы, отмените отсрочку пуска.
	Включена функция "Защита от детей".	Отключите функцию "Защита от детей".
Вода на полу.	Имеют место протечки в местах подсоединения шлангов для воды.	Проверьте герметичность всех гидравлических соединений.
	Имеет место протечка из сливного насоса.	Проверьте герметичность установки фильтра сливного насоса.
	Поврежден сливной шланг.	Убедитесь, что наливной шланг не поврежден.
Невозможно открыть дверцу прибора.	Работает программа стирки.	Подождите, пока не завершится программа стирки.
	В барабане есть вода.	Выберите программу "Слив" или "Отжим".
Прибор издает необычный шум.	Прибор не выровнен как следует.	Отрегулируйте положение прибора по горизонтали. См. "Установка".
	Не были удалены элементы упаковки или транспортировочные болты.	Удалите упаковку и транспортировочные болты. См. "Установка".
	Загрузка слишком мала.	Добавьте в барабан еще белья.
Прибор набирает воду и тут же производит ее слив.	Конец сливного шланга расположен слишком низко.	Удостоверьтесь, что сливной шланг находится в нужном положении.
Результаты стирки неудовлетворительны.	Средства для стирки недостаточно много, или оно выбрано неверно.	Увеличьте количество моющего средства или используйте другое моющее средство.
	Перед стиркой белья не были выведены стойкие пятна.	Для выведения стойких пятен используйте специальные средства.

Неисправность	Возможная причина	Возможное решение
	Была неверно задана температура.	Убедитесь в правильности выбранной температуры.
	Превышена норма загрузки.	Уменьшите загрузку белья.

После проверки включите прибор. Выполнение программы продолжится с того момента, на котором она была прервана. Если неисправность появится снова, обратитесь в сервисный центр.

Если на дисплее отображаются другие коды ошибок, обратитесь в сервисный центр.

УСТАНОВКА

РАСПАКОВКА

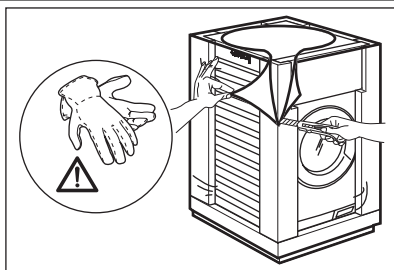

1. Используйте перчатки. Снимите закрывающую прибор пленку. При необходимости, воспользуйтесь режущим инструментом.

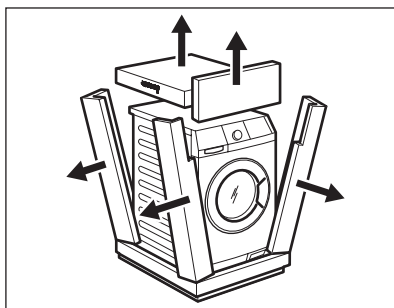

2. Удалите картонный верх.
3. Удалите упаковочные элементы из полистирола.

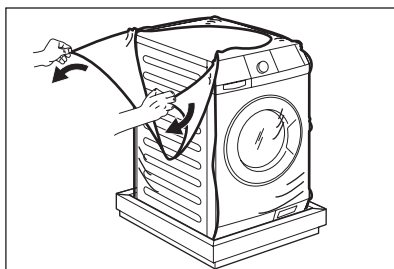

4. Снимите внутреннюю пленку.

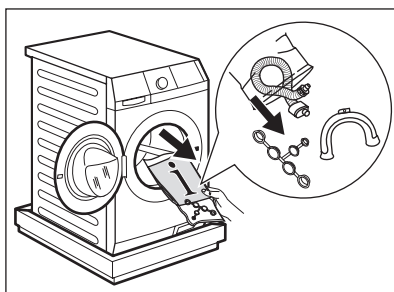

5. Откройте дверцу. Удалите с уплотнителя дверцы упаковочный материал из полистирола, а также все предметы, находящиеся в барабане.

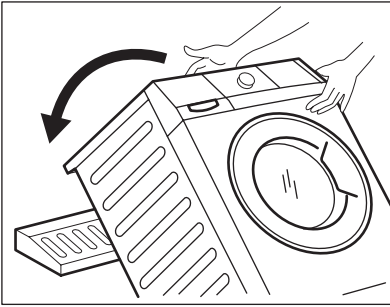

6. Положите переднюю часть на пол за прибором. Осторожно положите на нее прибор задней стороной. Будьте осторожны, чтобы не повредить шланги.

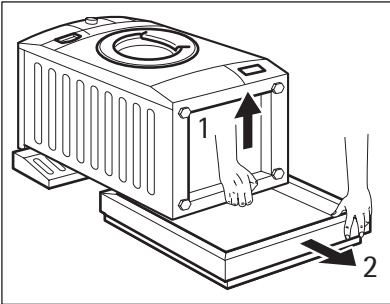

7. Удалите защиту из полистирола с прибора.
8. Установите прибор в вертикальное положение.

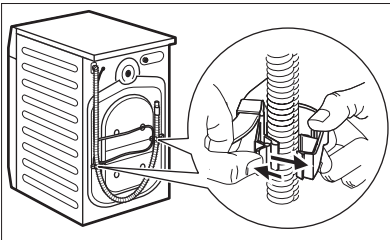

9. Отсоедините шнур питания и сливной шланг от держателей для шлангов.

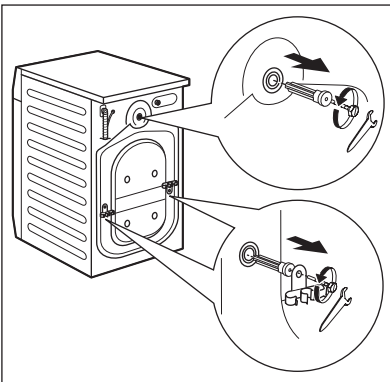

10. Вывинтите три болта. Для этого используйте ключ, входящий в комплект поставки прибора.
11. Удалите пластмассовые шайбы.

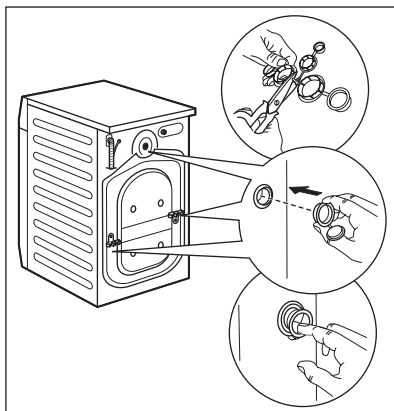

12. Вместо пластмассовых шайб вставьте пластмассовые заглушки. Заглушки находится в пакете с инструкцией по эксплуатации.



ВНИМАНИЕ!

Перед установкой прибора удалите всю упаковку и вывинтите все транспортировочные винты.



Рекомендуется сохранить упаковку и транспортировочные болты на случай, если придется перевозить прибор.

РАЗМЕЩЕНИЕ И ВЫРАВНИВАНИЕ

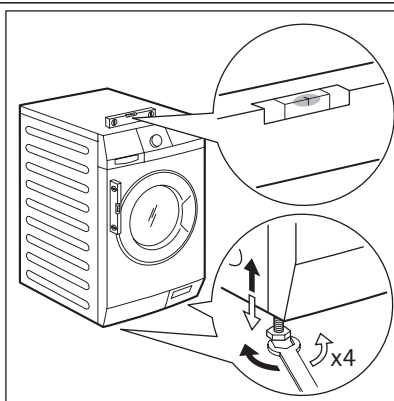

- Установите прибор на ровный твердый пол.
- Убедитесь, что ковровые покрытия не препятствуют циркуляции воздуха под прибором.
- Убедитесь, что прибор не касается стен или других предметов.
- Вкручивая или выкручивая ножки, установите прибор строго по горизонтали. Надлежащее выравнивание прибора по горизонтали предотвращает появление вибрации, шума и перемещение прибора во время работы.

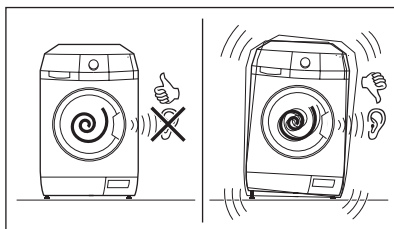

- Прибор должен стоять ровно и устойчиво.



ПРЕДУПРЕЖДЕНИЕ!

Не выравнивайте прибор путем подкладывания под ножки прибора кусочки картона, дерева и других подобных материалов.

НАЛИВНОЙ ШЛАНГ

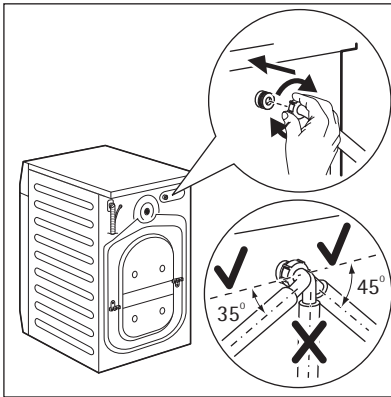

- Подсоедините шланг к прибору. Поворачивайте наливной шланг только слева направо. Ослабьте зажимную гайку и расположите его нужным образом.

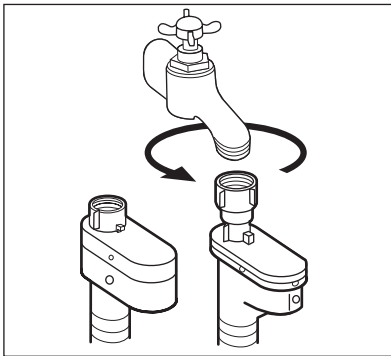

- Присоедините наливной шланг к водопроводному крану холодной воды с резьбой 3/4 дюйма.



ПРЕДУПРЕЖДЕНИЕ!

Проверьте все соединения на предмет утечек.



Если длины шланга не хватает, не используйте удлинитель шланга. Обратитесь в сервисный центр для замены наливного шланга.

Устройство для защиты от протечек воды

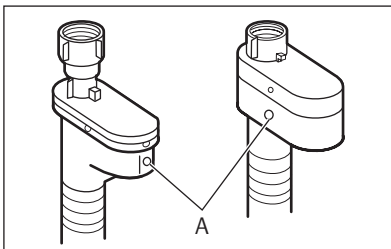

Наливной шланг оснащен устройством для защиты от протечек воды. Это устройство предотвращает протечки, которые могут иметь место по причине естественного старения шланга. О возникновении такой неисправности предупреждает появление красного сектора в окне "А". В подобном случае закройте водопроводный вентиль и обратитесь в сервисный центр для замены шланга.

СЛИВ ВОДЫ

Есть несколько способов подсоединения сливного шланга.

При помощи пластиковой направляющей для шланга.

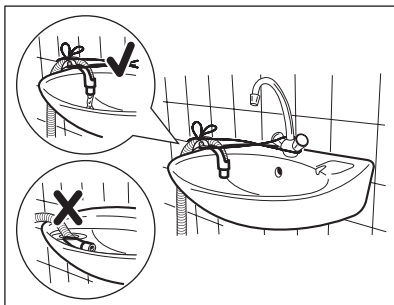
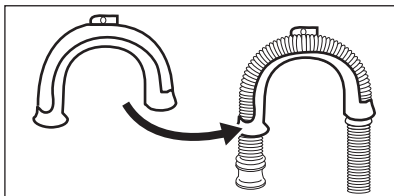

- Путем установки шланга на край раковины.
- Убедитесь, что пластиковая направляющая не смещается, когда прибор производит слив воды. Привяжите направляющую к водопроводному вентилю или прикрепите ее к стене.

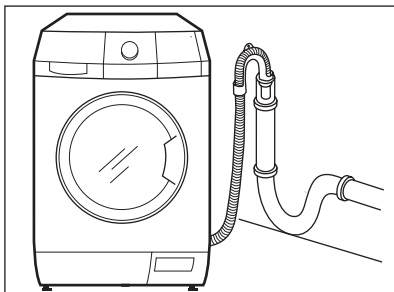

- Путем подключения к стояку с впускным отверстием.
См. рисунок. Непосредственно к сливной трубе на высоте не менее 60 см и не более 100 см. Конец сливного шланга всегда должен вентилироваться, т.е. внутренний диаметр сливной трубы должен быть больше внешнего диаметра сливного шланга.

Без помощи пластиковой направляющей для шланга.

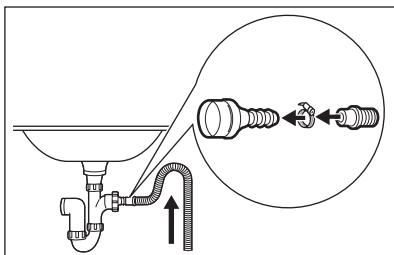

- К впускному отверстию сливной трубы.
См. рисунок. Вставьте сливной шланг в сливную трубу и закрепите муфтой. Обязательно согните сливной шланг в форме петли, чтобы предотвратить попадание содержимого слива из раковины обратно в прибор.

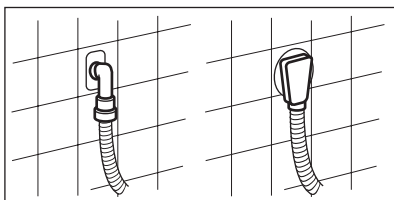

- Непосредственно к сливной трубе, встроенной в стену помещения: вставьте шланг и закрепите муфтой.



Длину сливного шланга не разрешается удлинять более чем до 400 см. Для замены сливного шланга и его удлинения обращайтесь в сервисный центр.



Дата производства данного изделия указана в серийном номере (serial number), где первая цифра номера соответствует последней цифре года производства, вторая и третья цифры номера – порядковому номеру недели. Например, серийный номер 11012345 означает, что изделие произведено на десятой неделе 2011 года.

OBSAH

40	BEZPEČNOSTNÉ POKYNY
42	OCHRANA ŽIVOTNÉHO PROSTREDIA
42	TECHNICKÉ INFORMÁCIE
43	POPIS VÝROBKU
43	PRÍSLUŠENSTVO
44	OVLÁDACÍ PANEL
49	PROGRAMY
53	PRED PRVÝM POUŽITÍM
53	POUŽÍVANIE SPOTREBIČA
53	VLOŽENIE BIELIZNE
53	PRIDÁVANIE PRACIEHO A PRÍDAVNÉHO PROSTRIEDKU
55	NASTAVENIE A SPUSTENIE PROGRAMU
56	PO SKONČENÍ PROGRAMU
57	UŽITOČNÉ RADY A TIPY
59	OŠETROVANIE A ČISTENIE
64	RIEŠENIE PROBLÉMOV
66	INŠTALÁCIA

SERVIS

Pred skontaktovaním servisného oddelenia skontrolujte, či máte k dispozícii tieto informácie. Informácie nájdete na typovom štítku.

Model _____

Výrobné číslo _____

Sériové číslo _____

V tejto príručke používateľ a sa používajú nasledujúce symboly:



Upozornenie - Dôležité bezpečnostné pokyny.



Všeobecné informácie a tipy



Environmentálne informácie

Vyhradzujeme si právo na zmeny bez predchádzajúceho upozornenia.

PRE DOKONALÉ VÝSLEDKY

Ďakujeme vám, že ste si vybrali tento výrobok značky AEG. Vytvorili sme ho tak, aby vám poskytol dokonalý výkon po mnoho rokov, za pomoci inovačných technológií, ktoré uľahčujú život - vlastností, ktoré u bežných spotrebičov nenájdete. Venujte, prosím, niekoľko minút prečítaniu si tohto návodu, aby ste svoj spotrebič využili čo najlepšie.

PRÍSLUŠENSTVO A SPOTREBNÝ MATERIÁL

V internetovom obchode AEG nájdete všetko, čo potrebujete, aby vaše spotrebiče AEG skvelo vyzerali a bezchybne pracovali. Spolu so širokou ponukou príslušenstva navrhnutého a vytvoreného podľa najvyšších kvalitatívnych noriem, aké by ste očakávali - od špeciálnych košíkov na príbor, držiakov na fľaše až po vrecká na jemnú bielizeň...



Navštívte náš internetový obchod na www.aeg.com/shop

Navštívte našu stránku, kde nájdete:

- Produkty
- Brožúry
- Návody na použitie
- Riešenie problémov
- Servisné informácie

www.aeg.com



BEZPEČNOSTNÉ POKYNY

Pred inštalovaním a použitím si pozorne prečítajte tento návod:

- V záujme vašej bezpečnosti a ochrany vášho majetku
- V záujme ochrany životného prostredia
- V záujme správnej obsluhy spotrebiča.

Tieto pokyny vždy uchovávajte v blízkosti spotrebiča, a to aj vtedy, ak sa presťahujete alebo spotrebič darujete inej osobe.

Výrobca nie je zodpovedný za škody spôsobené nesprávnou inštaláciou a používaním.

BEZPEČNOSŤ DETÍ A ZRANITELNÝCH OSÔB

- Tento spotrebič nesmú obsluhovať osoby (vrátane detí) so zníženou fyzickou, zmyslovou alebo mentálnou spôsobilosťou, ani osoby s nedostatočnými skúsenosťami alebo znalosťami. Tieto osoby musia byť pod dohľadom osoby zodpovednej za ich bezpečnosť alebo ich táto osoba musí poučiť o správnom používaní spotrebiča.
- Všetky obaly uschovajte mimo dosahu detí. Hrozí nebezpečenstvo udusenía alebo úrazu.
- Pracie prostriedky uschovajte mimo dosahu detí.
- Keď sú dvierka spotrebiča otvorené, nedovoľte deťom ani domácim zvieratám, aby sa k nemu priblížili.
- Pred zatvorením dvierok spotrebiča sa uistite, že sa v bubne nenachádzajú deti ani domáce zvieratá.
- Ak má spotrebič detskú poistku, odporúčame ju zapnúť.

BEZPEČNOSŤ DETÍ

- Keď zapnete túto poistku, nemôžete zatvoriť dvierka. Tak zabránite tomu, aby v bubne ostali zatvorené deti alebo domáce zvieratá. Túto poistku zapnete tak, že ju otočíte v smere hodinových ručičiek, až kým drážka nebude vo vodorovnej polohe. Túto poistku vypnete tak, že ju otočíte proti smeru hodinových ručičiek, až kým drážka nebude vo zvislej polohe.

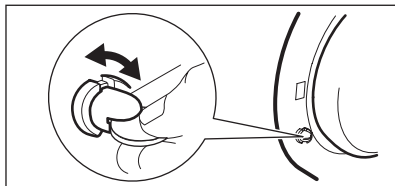

VŠEOBECNÉ BEZPEČNOSTNÉ POKYNY

- Spotrebič nepoužívajte na profesionálne použitie. Spotrebič je určený iba na domáce použitie.
- Neupravujte technické vlastnosti tohto spotrebiča. Hrozí nebezpečenstvo zranenia alebo poškodenia spotrebiča.
- Horľavé produkty alebo veci, ktoré obsahujú horľavé látky, nevkladajte do spotrebiča, do jeho blízkosti ani naň. Hrozí nebezpečenstvo výbuchu alebo požiaru.
- Dodržiavajte bezpečnostné pokyny na obale pracieho prostriedku, aby ste predišli poleptaniu očí, úst alebo hrdla.
- Uistite sa, že ste z oblečenia odstránili všetky kovové predmety. Tvrdé a ostré predmety môžu spotrebič poškodiť.
- Počas spusteného programu sa nedotýkajte skla dvierok. Sklo môže byť horúce (iba pri spotrebičoch s predným plnením).

OŠETROVANIE A ČISTENIE

- Spotrebič vypnite a vyťahnite jeho zástrčku zo zásuvky elektrickej siete.
- Spotrebič nepoužívajte bez filtrov. Skontrolujte, či sú filtre namontované správne. Nesprávna montáž môže viesť k únikom vody.

INŠTALÁCIA

- Spotrebič je ťažký, pri jeho premiestňovaní si dajte pozor.
- Spotrebič nepresúvajte bez prepravných skrutiek, mohlo by dôjsť k poškodeniu vnútorných súčastí, úniku vody alebo prevádzkovým problémom.
- Poškodený spotrebič neinštalujte ani nepripájajte.

- Uistite sa že ste odstránili všetok obal a prepravné skrutky.
- Pred inštaláciou skontrolujte, či je zástrčka odpojená od zásuvky elektrickej siete.
- Zapojenie do elektrickej siete, pripojenie do vodovodného a kanalizačného potrubia a namontovanie spotrebiča smie vykonať len kvalifikovaná osoba. Predchádza sa tak riziku konštrukčného poškodenia alebo zranenia.
- Spotrebič neinštalujte ani nepoužívajte na mieste, kde teplota môže klesnúť pod 0 °C.
- Ak spotrebič umiestnite na podlahu s kobercom, uistite sa, že vzduch medzi spotrebičom a kobercom môže voľne cirkulovať. Pomocou nožičiek nastavte potrebný priestor medzi spotrebičom a kobercom.
- Zabezpečte, aby bol spotrebič uzemnený.
- Skontrolujte, či elektrické údaje uvedené na typovom štítku spotrebiča zodpovedajú parametrom elektrickej siete.
- Vždy používajte správne inštalovanú uzemnenú zásuvku.
- Nepoužívajte rozdvojky ani predlžovacie prírodné káble. Hrozí nebezpečenstvo požiaru.
- Nevymieňajte ani neupravujte elektrický kábel. Obráťte sa na servisné stredisko.
- Uistite sa, že zástrčka a napájací kábel nie sú poškodené.
- Zástrčku zapojte do zásuvky až na konci inštalácie. Skontrolujte, či je napájací elektrický kábel po inštalácii prístupný.
- Pri odpájaní spotrebiča od elektrickej siete neťahajte za napájací kábel. Vždy tahajte zástrčku.

Pripojenie na vodovodné potrubie

- K spotrebiču nepripájajte už použité hadice. Používajte iba nové hadice.
- Uistite sa, že hadice na vodu nie sú poškodené.
- Spotrebič nepripájajte k novým potrubiam ani k potrubiam, ktoré neboli dlho používané. Nechajte vodu tiecť niekoľko minút, až potom pripojte prívodnú hadicu.
- Pri prvom použití spotrebiča sa uistite, že z hadíc a prípojok neuniká voda.

Elektrické zapojenie

LIKVIDÁCIA SPOTREBIČA

1. Vytiahnite zástrčku napájacieho kábla zo zásuvky elektrickej siete.
2. Odrežte elektrický kábel a zlikvidujte ho.
3. Zlikvidujte práchytku dvierok. Tak zabránite uviaznutiu detí alebo zvierat v spotrebiči. Hrozí riziko udusenía (iba pri spotrebičoch plnených spredu).



OCHRANA ŽIVOTNÉHO PROSTREDIA

OBALOVÝ MATERIÁL

Recyklujte materiály so symbolom .
Obal hodte do príslušných kontajnerov na recykláciu.

EKOLOGICKÉ TIPY

Ak chcete pomôcť chrániť životné prostredie a šetriť vodu a energiu, dodržiavajte tieto pokyny:

- Pri praní bežne znečistenej bielizne nastavte program bez fázy predpierania.
- Prací program vždy spúšťajte s maximálnou náplňou bielizne.
- V prípade potreby použite odstraňovač škvŕn, ak periete pri nízkej teplote.
- Aby ste používali správne množstvo pracieho prostriedku, zistite si tvrdosť vody vo vašej lokalite.

Symbol na výrobku alebo na jeho obale, návode na použitie a záručnom liste znamená, že s výrobkom sa nesmie zaobchádzať ako s komunálnym odpadom. Namiesto toho je potrebné ho odovzdať do najbližšieho zberného dvora vykonávajúceho zber odpadu z elektrozariadení za účelom jeho ďalšieho zhodnotenia a spracovania, prípadne predajni pri kúpe nového výrobku, ak táto predajňa uskutočňuje spätný odker. Prispejte preto k tomu, aby bol odpad zhodnotený a zneškodnený environmentálne vhodným spôsobom tak, aby sa predišlo jeho negatívnym vplyvom na životné prostredie a ľudské zdravie.

Podrobnejšie informácie nájdete na internetovej stránke www.envidom.sk.

TECHNICKÉ INFORMÁCIE

Rozmery	Šírka/výška/hĺbka	600 / 850 / 605 mm
	Celková hĺbka	640 mm
Zapojenie do elektrickej siete:	Elektrické napätie	230 V
	Celkový výkon	2200 W
	Poistka	10 A
	Frekvencia	50 Hz
Tlak pritekajúcej vody	Minimálny	0,5 bar (0,05 MPa)
	Maximálny	8 bar (0,8 MPa)
Prívod vody ¹⁾		Studená voda
Maximálna hmotnosť náplne	Bavlna	8 kg
Rýchlosť odstreďovania	Maximálny	1400 ot./min.

¹⁾ Prívodnú hadicu zapojte k vodovodnému kohútiku s 3/4" závitom.

POPIS VÝROBKU

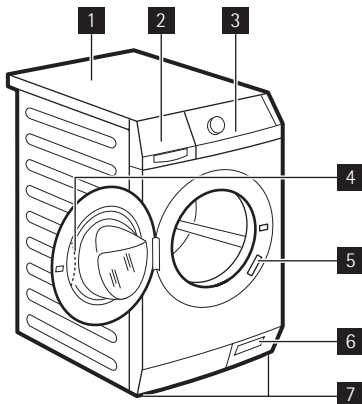

- 1** Pracovná plocha
- 2** Dávkovač pracieho prostriedku
- 3** Ovládací panel
- 4** Rukoväť dvierok
- 5** Typový štítok
- 6** Vypúšťacie čerpadlo

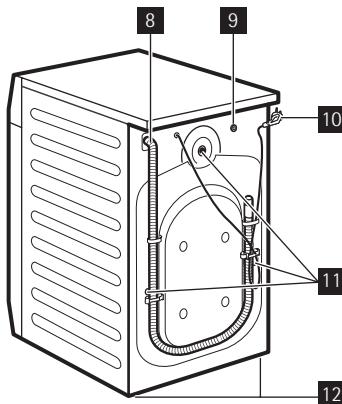

- 7** Nožičky na vyrovnanie spotrebiča
- 8** Hadica na vypúšťanie vody
- 9** Ventil prívodu vody
- 10** Elektrický prípojný kábel
- 11** Prepravné skrutky
- 12** Nožičky na vyrovnanie spotrebiča

PRÍSLUŠENSTVO

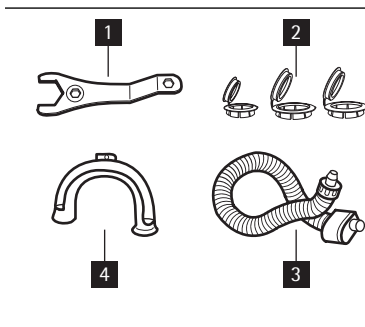

- 1** Maticový kľúč
Na odstránenie prepravných skrutiek.
- 2** Plastové veká
Na zatvorenie otvorov v zadnej časti spotrebiča po odstránení prepravných skrutiek.
- 3** Prívodná hadica s ochranou proti vytopeniu
Na ochranu pred možným únikom vody
- 4** Plastové držadlo hadice
Na priporenenie odtokovej hadice k okraju umývadla.

OVLÁDACÍ PANEĽ

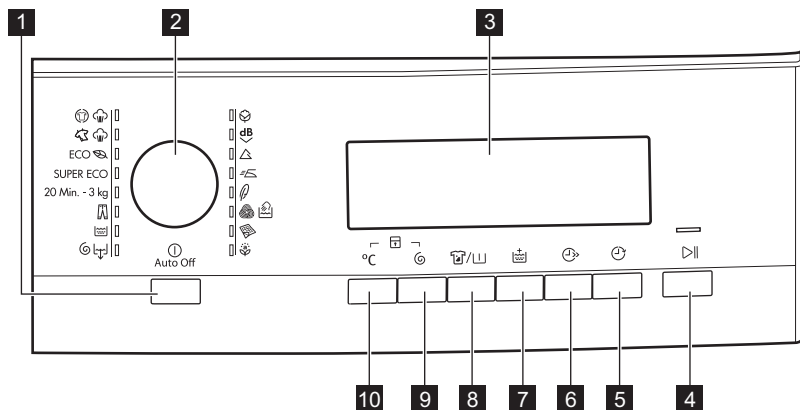

1	Tlačidlo Zap/Vyp	
2	Ovládač programov	
3	Displej	
4	Tlačidlo Štart/Prestávka	
5	Tlačidlo Posunutý štart	
6	Tlačidlo Úspora času	
7	Tlačidlo Extra plákanie	
8	Tlačidlo Škrvny/Predpieranie:	
	Škrvny	
	Predpieranie	
9	Tlačidlo zníženia rýchlosti odstreďovania	
10	Tlačidlo teploty	

TLAČIDLO AUTOMATICKÉHO VYPNUTIA **1**

Ak chcete spotrebič zapnúť alebo vypnúť, stlačte toto tlačidlo. Keď je spotrebič zapnutý, zaznie zvukový signál.

Funkcia AUTO OFF automaticky vypne spotrebič, aby sa nemíňala elektrická energia, keď:

- Nepoužívate spotrebič 5 minút pred stlačením tlačidla **4**.
- Zrušia sa všetky nastavenia.

– Stlačením tlačidla **1** sa spotrebič znova zapne.

– Znova nastavte prací program a všetky dostupné nastavenia.

- Po 5 minútach od ukončenia pracieho programu. Pozrite si časť „Po ukončení programu“.

OVLÁDAČ PROGRAMU **2**

Otáčaním tohto ovládača nastavíte program. Rozsvieti sa ukazovateľ príslušného programu.



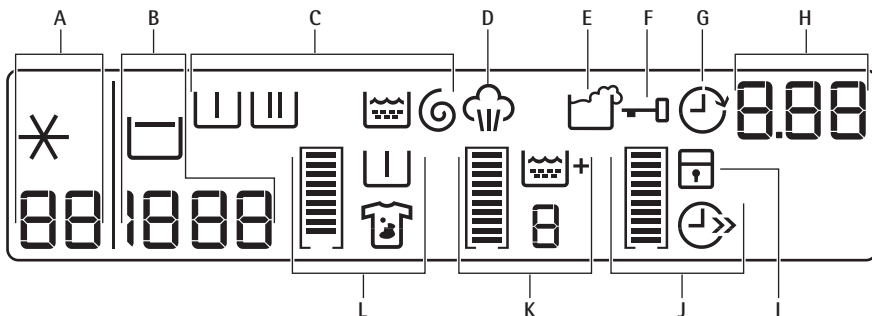





DISPLEJ 3











Na displeji sa zobrazuje:

A		Teplota nastaveného programu
		Studená voda
B		Rýchlosť odstreďovania nastaveného programu
		Symbol Bez odstreďovania ¹⁾
		Symbol Pozastavenie plákania
C		Fáza predpierania
		Fáza prania
		Fáza plákania
		Fáza odstreďovania
	Symboly jednotlivých fáz <ul style="list-style-type: none"> • Keď je program nastavený, všetky symboly fáz súvisiace s programom sa rozsvietia. • Keď sa program spustí, rozblíka sa len symbol prebiehajúcej fázy. • Keď sa program skončí, svieti symbol poslednej fázy. 	
D		Symbol pary sa rozsvieti po nastavení programu Para.
E		Symbol nadmerného množstva pracieho prostriedku sa rozsvieti po skončení cyklu, keď spotrebič zistí nadmerné množstvo pracieho prostriedku.

¹⁾ Dostupné len pri programe Odstreďovanie/Vypúšťanie.

F		Keď tento symbol svieti, nemôžete otvoriť dverka spotrebiča. Dverka môžete otvoriť len vtedy, keď symbol nesvieti. Ak sa program skončil, ale symbol stále svieti: <ul style="list-style-type: none"> • Je zapnutá funkcia Pozastavenie plákania. • V bubne práčky je voda.
G		Symbol posunutého štartu svieti, keď nastavíte funkciu posunutého štartu.
H		• Čas programu Keď sa program spustí, čas programu sa znižuje po 1 minúte.
		• Posunutý štart Po stlačení tlačidla posunutého štartu sa na displeji zobrazí čas posunutého štartu.
		• Poruchové kódy Ak má spotrebič poruchu, na displeji sa zobrazia poruchové kódy. Pozrite časť „Riešenie problémov“.
		• Toto hlásenie sa na displeji zobrazí na niekoľko sekúnd, keď: <ul style="list-style-type: none"> – Nastavili ste funkciu, ktorú nie je možné použiť pre daný program. – Pokúsili ste sa zmeniť spustený program.
		• Program sa skončil.
I		Symbol detskej poistky sa rozsvieti, keď je zariadenie zapnuté.

Grafické znázornenie

		Prázdny čiarový ukazovateľ sa zobrazí, len ak je príslušná funkcia k dispozícii pre nastavený program.
		Čiarový ukazovateľ sa vyplní podľa nastavených funkcií.
		Ak vyberiete nesprávnu funkciu, hlásenie Err signalizuje, že daný výber nie je správny.
J		Symbol úspory času sa rozsvieti, keď nastavíte hodnotu trvania programu:
		• Skrátený čas
		• Extra rýchly
K		Symbol extra plákania sa rozsvieti, keď je táto funkcia zapnutá.
		Uvedená hodnota zobrazuje celkový počet plákaní.
		Čiarový ukazovateľ sa naplní, keď nastavíte maximálny počet plákaní.
L		Symbol škvŕn sa rozsvieti po zapnutí funkcie.



Symbol predpierania sa rozsvieti po zapnutí funkcie.



Čiarový ukazovateľ sa úplne nenaplní, keď nastavíte len jednu funkciu.



Čiarový ukazovateľ sa úplne naplní, keď nastavíte dve funkcie.

TLAČIDLO ŠTART/PRESTÁVKA **4**

Stlačením tlačidla **4** spustíte alebo prerušíte program.

TLAČIDLO POSUNUTÝ ŠTART **5**

Stlačením tlačidla **5** odložíte spustenie programu v rozsahu 30 minút až 20 hodín.

TLAČIDLO ÚSPORY ČASU **6**

Stlačením tlačidla **6** skrátime trvanie programu.

- Stlačením jedenkrát nastavíte skrátený čas pre bežne znečistené kusy bielizne.
- Stlačením dvakrát nastavíte extra rýchly čas pre mierne znečistené kusy bielizne.



Niektoré programy umožňujú len jednu z dvoch funkcií.

TLAČIDLO EXTRA PLÁKANIE **7**

Stlačením tlačidla **7** pridáte do programu fázu plákania.

Túto funkciu použite v prípade osôb alergických na pracie prostriedky a v oblastiach s mäkkou vodou.

TLAČIDLO ŠKVRNY/PREDPIERANIE **8**

Stlačením tlačidla **8** pridáte k programu fázu na škvrny alebo fázu predpierania.

Opakovaným stláčaním tlačidla zapnete jednu alebo dve možnosti. Na displeji sa zobrazí príslušný symbol a čiarový ukazovateľ.

ŠKVRNY

- Túto funkciu použite na bielizeň s ťažko odstrániteľnými škvrkami.

Keď nastavíte túto funkciu, do priehradky  dajte odstraňovač škvŕn. Táto funkcia predlžuje trvanie programu.



Táto funkcia nie je k dispozícii pri teplotách nižších ako 40 °C.

PREDPIERANIE

- Prostredníctvom tejto funkcie pridáte fázu predpierania pred fázu prania. Odporúčame, aby ste túto funkciu použili, keď máte veľmi znečistenú bielizeň.



Nastavenie tejto funkcie predlžuje trvanie programu.

TLAČIDLO ODSTREĎOVANIA **9**

Stlačením tohto tlačidla:

- Znížite maximálnu rýchlosť fázy odstreďovania počas programu.



Na displeji sa zobrazia len rýchlosti odstreďovania, ktoré sú k dispozícii s nastaveným programom.

- Vypnite fázu odstreďovania.
- Zapnite funkciu pozastavenia plákania. Nastavením tejto funkcie zabránite pokročiu textilu. Spotrebič nevypustí vodu po skončení programu.

TLAČIDLO TEPLoty **10**

Stlačením tlačidla **10** zmeníte štandardnú teplotu. Keď sa na displeji zobrazí symbol ✖ --, spotrebič nezohrieva vodu.

FUNKCIA ZVUKOVÝCH SIGNÁLOV

Zvukový signál zaznie, keď:

- Zapnete spotrebič.
- Vypnete spotrebič.
- Stlačíte tlačidlá.
- Program sa skončí.
- Spotrebič má poruchu.



Ak chcete vypnúť/zapnúť zvukové signály, stlačte tlačidlo **8** a tlačidlo **7** súčasne na 6 sekúnd.



Ak zvukové signály vypnete, budú sa ozývať iba pri stlačení tlačidiel, a ak nastane porucha.

FUNKCIA DETSKEJ POISTKY

Táto funkcia zabraňuje deťom hrať sa s ovládacím panelom.

- Ak chcete túto funkciu zapnúť, stlačte tlačidlo **10** a tlačidlo **9** súčasne, až kým sa na displeji nezobrazí symbol  .
- Ak chcete túto funkciu vypnúť, stlačte tlačidlo **10** a tlačidlo **9** súčasne, až kým na displeji nezhasne symbol  .



Funkciu môžete zapnúť:

- Pred stlačením tlačidla Štart/prestávka **4** : spotrebič sa nedá spustiť.

- Po stlačení tlačidla Štart/prestávka **4** , takže všetky tlačidlá a ovládač programov sú vypnuté.





STÁLA FUNKCIA EXTRA PLÁKANIA

Pomocou tejto funkcie zostane funkcia plákania pri nastavení nového programu stále zapnutá.

- Túto funkciu zapnete súčasným stlačením tlačidiel **6** a **5** , kým sa na displeji nezobrazí symbol  .
- Túto funkciu vypnete súčasným stlačením tlačidiel **6** a **5** , kým nezhasne symbol  .

PROGRAMY

Program Teplota	Druh náplne Max. hmotnosť náplne	Popis cyklu	Funkcie
 Bavlna 95° – Studená voda	Biela a farebná bavlna s bežným znečistením. max. náplň 8 kg	Pranie Plákanie Dlhé odstreďovanie	ZNÍŽENIE RÝCHLOSTI ODSTREĎOVANIA PLÁKANIE STOP PREDPIERANIE ¹⁾ EXTRA PLÁKANIE ŠKVRNY ²⁾ ÚSPORA ČASU ³⁾
 Extra tichý 95° – Studená voda	Biela a farebná bavlna s bežným znečistením. max. náplň 8 kg	Pranie Zastavenie s vodou v bubne Plákanie	PREDPIERANIE ¹⁾ EXTRA PLÁKANIE ŠKVRNY ²⁾ ÚSPORA ČASU
 Syntetika 60° – Studená voda	Syntetická alebo zmiešaná bielizeň s bežným znečistením. max. náplň 4 kg	Pranie Plákanie Krátke odstreďovanie	ZNÍŽENIE RÝCHLOSTI ODSTREĎOVANIA PLÁKANIE STOP PREDPIERANIE ¹⁾ EXTRA PLÁKANIE ŠKVRNY ²⁾ ÚSPORA ČASU
 Jednoduché žehlenie ⁴⁾ 60 - 0°	Syntetické tkaniny s bežným znečistením. max. náplň 4 kg	Pranie Plákanie Krátke odstreďovanie	ZNÍŽENIE RÝCHLOSTI ODSTREĎOVANIA PLÁKANIE STOP PREDPIERANIE ¹⁾ EXTRA PLÁKANIE ÚSPORA ČASU
 Jemná bielizeň 40 - 0°	Jemné tkaniny ako akryl, viskóza, polyester s bežným znečistením. max. náplň 4 kg	Pranie Plákanie Krátke odstreďovanie	ZNÍŽENIE RÝCHLOSTI ODSTREĎOVANIA PLÁKANIE STOP PREDPIERANIE ¹⁾ EXTRA PLÁKANIE ŠKVRNY ²⁾ ÚSPORA ČASU
 Vlna/hodváb 40 - 0°	Vlna prateľná v práčke. Vlnené a jemné oblečenie s označením „ručné pranie“ na visačke. max. náplň 2 kg	Pranie Plákanie Krátke odstreďovanie	ZNÍŽENIE RÝCHLOSTI ODSTREĎOVANIA PLÁKANIE STOP
 Prikrývky 60 - 30°	Jedna syntetická prikrývka, paplón, posteľná prikrývka a podobne. max. náplň 3 kg	Pranie Plákanie Krátke odstreďovanie	ZNÍŽENIE RÝCHLOSTI ODSTREĎOVANIA

Program Teplota	Druh náplne Max. hmotnosť náplne	Popis cyklu	Funkcie
 Antialergický 60°	Biela bavlnená bielizeň. Tento program odstraňuje mikroorganizmy vďaka praniu pri teplote 60 °C a pridáva plákanie. Zvyšuje sa tým účinnosť prania. Do priehradky na prostriedok na škvrny pridajte špeciálny hygienický prostriedok a nastavte funkciu Škvrny. max. náplň 8 kg	Pranie Plákanie Krátke odstredovanie	ZNÍŽENIE RÝCHLOSTI ODS TREĐOVANIA PLÁKANIE STOP PREDPIERANIE ¹⁾ ŠKVRNY ²⁾ EXTRA PLÁKANIE
 Odstredenie/ Vypustenie ⁵⁾ 0°	Všetky tkaniny. Maximálna náplň bielizne závisí od jej typu.	Vypustenie vody Fáza odstredovania.	ZNÍŽENIE RÝCHLOSTI ODS TREĐOVANIA BEZ ODS TREĐOVANIA
 Plákanie 0°	Všetky tkaniny max. náplň 8 kg	Jedno plákanie s prídavným prostriedkom Fáza odstredovania	ZNÍŽENIE RÝCHLOSTI ODS TREĐOVANIA PLÁKANIE STOP EXTRA PLÁKANIE ⁶⁾
 Džinsy 60° - 0°	Všetky druhy odevov z džínsovin. Džersej a moderné materiály. max. náplň 8 kg	Pranie Plákanie Krátke odstredovanie	ZNÍŽENIE RÝCHLOSTI ODS TREĐOVANIA PLÁKANIE STOP PREDPIERANIE ¹⁾ EXTRA PLÁKANIE
20 min - 3 kg 40° - 30°	Bavlnené a syntetické tkaniny s miernym znečistením alebo iba jedenkrát nosené. max. náplň 3 kg	Pranie Plákanie Krátke odstredovanie	ZNÍŽENIE RÝCHLOSTI ODS TREĐOVANIA
SUPER EKO ⁷⁾ 0°	Zmiešané tkaniny (bavlna a syntetika). max. náplň 3 kg	Pranie Plákanie Krátke odstredovanie	ZNÍŽENIE RÝCHLOSTI ODS TREĐOVANIA PLÁKANIE STOP EXTRA PLÁKANIE
 EKO ⁸⁾ 60° a 40°	Biela a farebná bavlna, ktorá nepúšťa farbu, s bežným znečistením. max. náplň 8 kg	Pranie Plákanie Dlhé odstredovanie	ZNÍŽENIE RÝCHLOSTI ODS TREĐOVANIA PLÁKANIE STOP PREDPIERANIE ¹⁾ ŠKVRNY ²⁾ EXTRA PLÁKANIE ÚSPORA ČASU





¹⁾ Ak používate tekutý prací prostriedok, nastavte program bez funkcie PREDPIERANIE.

²⁾ Funkcia Škvrny nie je k dispozícii pri teplotách nižších ako 40 °C.

³⁾ Ak nastavíte program Extra rýchly, odporúčame, aby ste znížili maximálnu náplň. Je možné prať aj plnú náplň, ale účinnosť prania bude nižšia.

- 4) Fáza prania a odstreďovania je šetrná, aby sa zabránilo pokrčeniu bielizne. Spotrebič pridáva dodatočné plákania.
- 5) Predvolená fáza rýchlosti odstreďovania sa vzťahuje na bavlnenú bielizeň. Nastavte rýchlosť odstreďovania. Uistite sa, že je vhodná pre vloženú bielizeň. Ak chcete zvoliť iba program VYPUSTIŤ, nastavte funkciu BEZ ODSTREĎOVANIA.
- 6) Stlačením tlačidla EXTRA PLÁKANIE pridáte ďalšie plákania. Pri odstreďovaní s nízkymi otáčkami vykoná spotrebič jemné plákanie a krátke odstredenie.
- 7) Tento program nastavte vtedy, ak chcete skrátiť čas a znížiť spotrebu energie a vody. Použite špeciálny prací prostriedok pre veľmi nízke teploty.
- 8) Tento program nastavte vtedy, ak chcete dosiahnuť dobrú účinnosť prania a znížiť spotrebu energie. Prací program sa predlži.

PARNÉ PROGRAMY

Program ¹⁾	Druh náplne	Max. množstvo bielizne
Osvieženie paru   Tento cyklus odstraňuje pachy z oblečenia.	Bavlnená a syntetická bielizeň Parný program nenastavujte pre tento druh bielizne: <ul style="list-style-type: none"> • bielizeň, ktorá nemá na štítku uvedené, že je vhodná na sušenie v sušičke, • všetka bielizeň, ktorá má plastové, kovové a drevené časti a pod. 	až do 1,5 kg
 Para neodstraňuje pachy zvierat.		
Para proti pokrčeniu   Tento cyklus pomáha zbaviť bielizeň záhybov.		až do 1,5 kg
 Paru môžete použiť na suchú, vypranú alebo jedenkrát nosenú bielizeň. Tieto programy dokážu redukovať pokrčenie a zápach a zjemniť bielizeň. Nepoužívajte žiaden prací prostriedok. V prípade potreby odstráňte škrvny praním alebo odstraňovačom škvŕn. Parné programy nemajú hygienický účinok.		

- ¹⁾ Ak nastavíte parný program s vysušenou bielizňou, na konci cyklu bude bielizeň vlhká. Odporúčame zavesiť oblečenie na čerstvý vzduch asi na 10 minút, aby bielizeň vyschla. Po skončení programu rýchlo vyberte bielizeň z bubna. Po parnom cykle možno bude treba bielizeň vyžehliť, ale s menšou námahou!

SPOTREBA

Program ¹⁾	Spotreba energie (kWh) ²⁾	Spotreba vody (litre) ²⁾
Biela bavlna 95 °C	2.4	70
Bavlna 60 °C	1.50	66
Bavlna 40 °C	0.90	66
Syntetika 40 °C	0.60	48
Jemná bielizeň 40 °C	0.70	58
Vlna/Ručné pranie 30 °C	0.35	57
Programy na úsporu energie		
Bavlna 60 °C úsporný ³⁾	0.88	57

Program ¹⁾	Spotreba energie (kWh) ²⁾	Spotreba vody (litre) ²⁾
Bavlna 40 °C úsporný ³⁾	0.70	57
 <p>Úsporné programy Bavlna 60 °C a Bavlna 40 °C sú štandardné programy pre bavlnu na normálne znečistené bavlnené oblečenie. Sú vhodné na pranie normálne znečisteného bavlneného oblečenia a sú to najúčinnnejšie programy v rámci kombinovanej spotreby energie a vody pri praní tohto typu bavlneného oblečenia. Skutočná teplota vody sa môže odlišovať od uvádzanej teploty cyklu.</p>		

1) Čas programu je zobrazený na displeji.

2) Informácie o spotrebe uvedené v tabuľke sú orientačné. Môžu sa meniť v závislosti od množstva a typu bielizne, teploty vody a okolitej teploty.

3) Toto je testovací program pre skúšobne. Je v súlade s normou EN60456.

PRED PRVÝM POUŽITÍM

1. Ak chcete zapnúť vypúšťací systém, nalejte 2 litre vody do hlavnej priehradky dávkovača pracieho prostriedku.
2. Do priehradky dávkovača pracieho prostriedku pridajte malé množstvo pracieho

prostriedku. Nastavte a spustíte program pre bavlnu s najvyššou teplotou bez bielizne v bubne. Týmto odstránite eventúálne nečistoty z bubna a nádrže.

POUŽÍVANIE SPOTREBIČA

1. Otvorte vodovodný ventil.
2. Zástrčku spotrebiča zapojte do zásuvky elektrickej siete.
3. Stlačením tlačidla **1** spotrebič zapnete.
4. Do spotrebiča vložte bielizeň.
5. Použite správne množstvo pracieho prostriedku a prídavných prostriedkov.
6. Nastavte a spustíte správny program pre daný druh bielizne a stupeň jej znečistenia.

VLOŽENIE BIELIZNE

1. Otvorte dverka spotrebiča.
2. Bielizeň vkladajte do bubna po jednom. Bielizeň pred vloženíom do spotrebiča vytraste.
3. Zatvorte dverka.



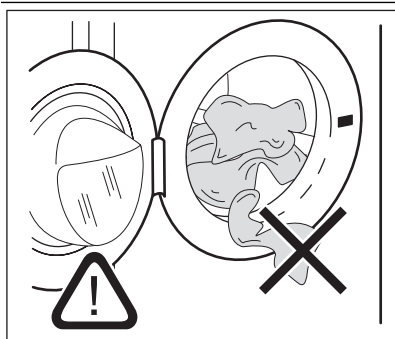



Uistite sa, že ste do bubna nevložíli príliš veľa bielizne.

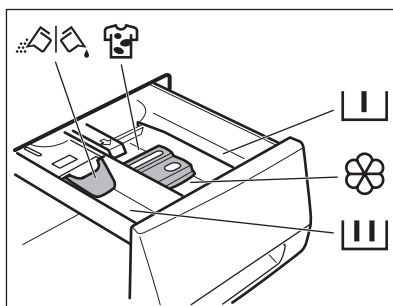

Uistite sa, či medzi tesnením a dverkami nezostala zachytená bielizeň. Hrozí riziko vytekania vody alebo poškodenia bielizne.

PRIDÁVANIE PRACIEHO A PRÍDAVNÉHO PROSTRIEDKU



	Priehradka na prací prostriedok pre fázu predpierania a program namáčania. Pridajte prací prostriedok na predpieranie a namáčanie pred spustením programu.
	Priehradka na prací prostriedok pre fázu prania. Ak používate tekutý prací prostriedok nalejte ho ešte pred spustením programu.
	Priehradka na tekuté prídavné prostriedky (aviváž, škrob). Produkt dajte do priehradky pred spustením programu.
MAX	Predstavuje maximálnu hladinu tekutých prídavných látok.
	Priehradka na odstraňovač škvŕn. Produkt dajte do priehradky a nastavte funkciu odstraňovania škvŕn pred spustením programu.
	Klapka na práškový alebo tekutý prací prostriedok. Nastavte ju (nahor alebo) do správnej polohy na použitie práškoveho alebo tekutého pracieho prostriedku.
	Vždy dodržiavajte pokyny uvedené na obale pracích prostriedkov.

Kontrola poloha klapky

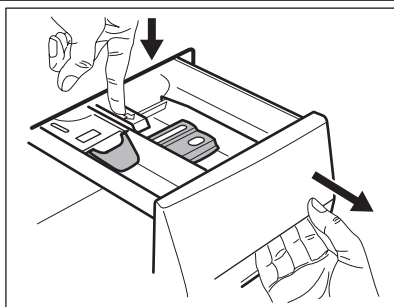

1. Vytiahnite dávkovač pracieho prostriedku až na doraz.
2. Zatlačením páčky nadol odstránite dávkovač.

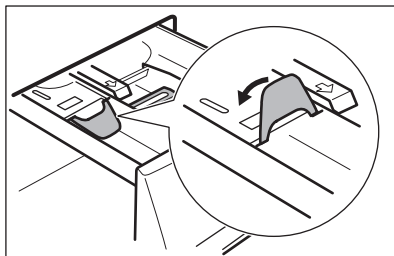

3. V prípade použitia práškoveho pracieho prostriedku otočte klapku nahor.

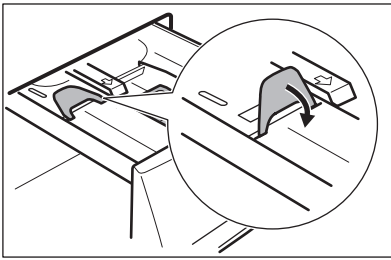

5. Pridajte prací a avivážny prostriedok.
6. Dôkladne zatvorte dávkovač umývacieho prostriedku. Dbajte na to, aby klapka neprekážala pri zatvorení zásuvky.

4. V prípade použitia tekutého pracieho prostriedku otočte klapku nadol.



Pri klapke v polohe NADOL:

- Nepoužívajte gélové ani husté tekuté pracie prostriedky.
- Nepoužívajte viac tekutého pracieho prostriedku, ako je limit označený na klapke.
- Nenastavujte fázu predpierania.
- Nenastavujte funkciu odloženého štartu.

NASTAVENIE A SPUSTENIE PROGRAMU

1. Otočte volič programu. Rozsvieti sa ukazovateľ príslušného programu.
2. Kontrolka tlačidla **4** sa rozblíka načerveno.
3. Na displeji sa zobrazí štandardná teplota, rýchlosť odstreďovania a prázdny čiarový ukazovateľ dostupných funkcií.
4. Ak chcete zmeniť teplotu alebo rýchlosť odstreďovania, stlačte príslušné tlačidlá.
5. Nastavte dostupné funkcie.
6. Stlačením tlačidla **4** spustíte program. Kontrolka tlačidla **4** svieti.



Spotrebič automaticky nastaví čas cyklu pre bielizeň, ktorú ste vložili do bubna, aby ste dosiahli dokonalé výsledky prania za minimálny čas. Približne po 15 minútach od spustenia programu sa na displeji zobrazí nová hodnota času.

2. Opätovným stlačením tlačidla **1** spotrebič zapnete. Teraz môžete nastaviť nový prací program.



Spotrebič nevypúšťa vodu.

ZMENIŤ FUNKCIU

Len niekoľko funkcií môžete zmeniť ešte ich spustením.

1. Stlačte tlačidlo **4**. Ukazovateľ blíka.
2. Zmeňte nastavenú funkciu.

NASTAVENIE POSUNUTÉHO ŠTARTU

1. Opätovným stláčaním tlačidla **5** zobrazíte na displeji číslo v minútach alebo hodinách. Zobrazia sa príslušné symboly.
2. Stlačte tlačidlo **4**. Spotrebič začne odpočítavať posunutý štart.

Po skončení odpočítavania sa automaticky spustí program.



Skôr ako spotrebič spustíte stlačením tlačidla **4**, môžete zrušiť alebo zmeniť nastavený posunutý štart. Posunutý štart nie je možné nastaviť pri parnom programe.

PRERUŠENIE PROGRAMU

1. Stlačte tlačidlo **4**. Ukazovateľ blíka.
2. Stlačte tlačidlo **4** znovu. Prací program pokračuje.

ZRUŠENIE PROGRAMU

1. Stlačením tlačidla **1** zrušíte program a vypnete spotrebič.

ZRUŠENIE POSUNUTÉHO ŠTARTU

1. Stlačte tlačidlo **4**. Príslušný ukazovateľ bliká.
2. Opakovane stláčajte tlačidlo **5**, kým sa na displeji nezobrazí 0'.
3. Stlačte tlačidlo **4**. Program sa spustí.

OTVORTE DVIERKA

Počas prebiehajúceho programu alebo odpočítavania posunutého štartu sú dvierka spotrebiča zablokované.

Otvorenie dvierok spotrebiča:

1. Stlačte tlačidlo **4**. Symbol blokovania na displeji zhasne.

2. Otvorte dvierka spotrebiča.
3. Zatvorte dvierka spotrebiča a stlačte tlačidlo **4**. Program alebo odpočítavanie posunutého štartu bude ďalej pokračovať.



Ak je teplota a hladina vody v bubne príliš vysoká, symbol blokovania bude svietiť a dvierka nie je možné otvoriť. Ak chcete otvoriť dvierka, postupujte nasledovne:

1. Vypnite spotrebič.
2. Počkajte niekoľko minút.
3. Uistite sa, že v bubne nie je žiadna voda.



Ak spotrebič vypnete, bude potrebné znovu nastaviť program.

PO SKONČENÍ PROGRAMU

- Spotrebič sa zastaví automaticky.
- Zaznejú zvukové signály.
- Na displeji sa zobrazí symbol .
- Ukazovateľ tlačidla Štart/Prestávka **4** zhasne.
- Symbol blokovania zhasne.
- Stlačením tlačidla **1** spotrebič vypnete. Päť minút po skončení programu funkcia úspory energie automaticky vypne spotrebič.



Ak spotrebič znovu zapnete, na displeji sa zobrazí indikácia ako na konci naposledy zvoleného programu. Otočením ovládača programu nastavte nový cyklus.

- Zo spotrebiča vyberte všetku bielizeň. Skontrolujte, či je bubon prázdny.
- Dvierka nechajte pootvorené, aby ste zabránili tvorbe plesní a zápachu.
- Zatvorte vodovodný ventil.

Prací program je skončený, ale v bubne zostala voda:

- Bubon sa pravidelne otáča, aby sa zabránilo pokrčeniu bielizne.
- Dvierka sú zablokované.
- Ak chcete otvoriť dvierka, musíte vypustiť vodu.

Vypustenie vody:

1. V prípade potreby znížte rýchlosť odstreďovania.
2. Stlačte tlačidlo Štart/Prestávka **4**. Spotrebič vypustí vodu a začne odstreďovať.
3. Po skončení programu, keď symbol blokovania zhasne, môžete dvierka otvoriť
4. Vypnite spotrebič.



Spotrebič po 18 hodinách automaticky vypustí vodu a odstredí bielizeň.

UŽITOČNÉ RADY A TIPY

VLOŽENIE BIELIZNE

- Bielizeň rozdeľte na: bielu, farebnú, syntetickú, jemnú a vlnenú bielizeň.
- Dodržiavajte pokyny uvedené na štítkoch odevov.
- Neperte spolu bielu a farebnú bielizeň.
- Niektorá farebná bielizeň môže po prvom praní pustiť farbu. Nové farebné odevy odporúčame prať prvýkrát osobitne.
- Zapnite gombíky na obliečkach, zipsy, háčiky a patentky. Zaviažte opasky.
- Vyprázdňte vrecká a odevy narovnajte.
- Viacvrstvové odevy, vlnené oblečenie a odevy s namaľovanými obrázkami prevráťte naruby.
- Odstránenie odolných škvŕn.
- Odolné škvŕny odstraňujte špeciálnymi pracími prostriedkami.
- Záclony si vyžaduje veľmi jemné zaobchádzanie. Odstráňte háčiky alebo ich vložte do pracieho vaku alebo obliečky.
- V spotrebiči neperte:
 - Neobrúbenú alebo roztrhanú bielizeň
 - Podprsenky s kosticami.
 - Malé kusy vložte do pracieho vaku.
- Veľmi malé kusy môžu spôsobiť problémy s vyvážením vo fáze odstreďovania. V takom prípade odevy v bubne ručne rozložte a znovu spustíte fázu odstreďovania.

VEĽMI ODOLNÉ ŠKVŔNY

Na niektoré škvŕny nestačí voda a prací prostriedok.

Tieto škvŕny odporúčame odstrániť ešte pred vloženíím odevu do práčky.

K dispozícii máte špeciálne odstraňovače škvŕn. Použite špeciálny odstraňovač škvŕn určený pre daný typ škvŕny a tkaniny.

Tabuľka tvrdosti vody

Úroveň	Typ	Tvrdosť vody			
		°dH	°T.H.	mmol/l	Clarke
1	mäkká	0-7	0-15	0-1.5	0-9
2	stredná	8-14	16-25	1.6-2.5	10-16

PRACIE PROSTRIEDKY A PRÍDAVNÉ PROSTRIEDKY

- Používajte len pracie prostriedky a prídavné prostriedky určené špeciálne pre práčky.
- Nemiešajte rôzne typy pracích prostriedkov.
- Nepoužívajte viac pracieho prostriedku, ako je potrebné, ochráňte tak životné prostredie.
- Dodržiavajte pokyny uvedené na obale týchto produktov.
- Používajte správne produkty určené pre daný typ a farbu tkaniny, teplotu programu a úroveň znečistenia.
- Ak používate tekuté pracie prostriedky, nastavujte fázu predpierania.
- Ak spotrebič nie je vybavený dávkovačom pracieho prostriedku so záklopkou, nalejte tekuté pracie prostriedky do dávkovacej gule.

TVRDOŠŤ VODY

Ak žijete v oblasti s vysokou alebo strednou tvrdosťou vody, odporúčame používať zmäkčovač vody pre práčky. V oblastiach s mäkkou vodou nie je potrebné používať zmäkčovač vody.

Ak chcete poznať tvrdosť vody vo vašej oblasti, obráťte sa na miestnu vodárenskú spoločnosť. Dodržiavajte pokyny uvedené na obale týchto produktov.

Nasledujúce stupnice sa používajú na meranie tvrdosti vody:

- Nemecké stupne (°dH).
- Francúzske stupne (°TH).
- mmol/l (milimóly na liter – medzinárodná jednotka tvrdosti vody).
- Clarkove stupne.

Úroveň	Typ	Tvrdość vody			
		°dH	°T.H.	mmol/l	Clarke
3	tvrdá	15-21	26-37	2.6-3.7	17-25
4	veľmi tvrdá	> 21	> 37	>3.7	>25

OŠETROVANIE A ČISTENIE



VAROVANIE

Pred čistením spotrebiča ho odpojte zo sieťovej zásuvky.

ODSTRÁŇOVANIE VODNÉHO KAMEŇA

Voda bežne obsahuje rozpustené minerálne látky, ktoré sa usadzujú vo forme vodného kameňa. Ak to bude nutné, používajte zmäkčovač vody na eliminovanie tvorby vodného kameňa. Používajte výrobok určený pre práčky. Dodržiavajte pokyny výrobcov uvedené na obale. Robte to oddelene od prania bielizne.

VONKAJŠIE ČISTENIE

Spotrebič čistite iba mydlom a teplou vodou. Všetky povrchy vytrite dosucha.

TESNENIE DVIEROK



POZOR

Nepoužívajte alkohol, rozpúšťadlá ani chemikálie.

PROGRAM PRANIA NA ÚDRŽBU PRÁČKY

Pri programoch s nízkou teplotou sa môže stať, že v bubne ostanú zvyšky pracacieho prostriedku. Pranie na údržbu práčky vykonávajte pravidelne. Postup je takýto:

- Vyberte bielizeň z bubna.
- Nastavte program prania bavlny pri najvyššej teplote
- Použite správne množstvo pracieho prášku s biologickými vlastnosťami.

Po každom praní nechajte dvierka chvíľu otvorené, aby ste zabránili tvorbe plesní a nepríjemného pachu.

Pravidelne kontrolujte tesnenie a z jeho vnútornej strany odstráňte všetky predmety.

BUBON

Pravidelne prezerajte bubon, aby nedošlo k vzniku vodného kameňa a čistočkám hrdze. Na odstraňovanie čistočiek hrdze z bubna používajte len špeciálne produkty. Potrebné kroky:

- Bubon čistite špeciálnym prostriedkom na nehrdzavejúcu oceľ.
- Spustíte krátky program na bavlnu pri maximálnej teplote s malým množstvom pracieho prostriedku.

DÁVKOVAČ PRACIEHO PROSTRIEDKU

Čistenie dávkovača:

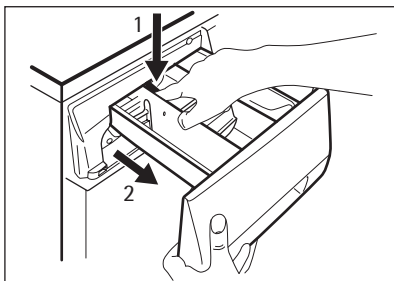

1. Zatlačte páčku.
2. Vytiahnite dávkovač von.

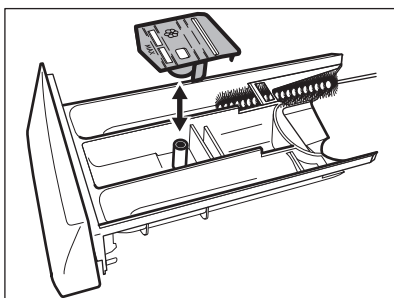

3. Odstráňte vrchnú časť priehradky na prídatný tekutý prostriedok.
4. Jednotlivé časti umyte vodou.

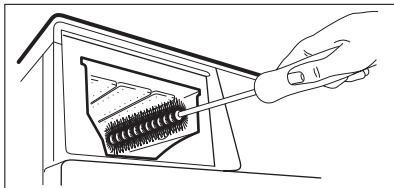

5. Dutinu dávkovača vyčistite kefou.
6. Dávkovač vložte späť do dutiny.

VYPÚŠŤACIE ČERPADLO



Pravidelne kontrolujte vypúšťacie čerpadlo a uistite sa, že je čisté.

Vyčistite čerpadlo, ak:

- Spotrebič nevypúšťa vodu.
- Bubon sa nemôže otáčať.
- Spotrebič vydáva nezvyčajný hluk z dôvodu upchania vypúšťacieho čerpadla.
- Na displeji sa zobrazuje kód poruchy pre problém s vypúšťaním vody.



VAROVANIE

1. Vytiahnite zástrčku napájacieho kábla zo zásuvky elektrickej siete.
2. Filter nevyťahujte, kým je spotrebič v prevádzke. Vypúšťacie čerpadlo nečistite, ak je voda v spotrebiči horúca. Aby ste mohli vytiahnuť vypúšťacie čerpadlo, musí byť voda studená.

Čistenie vypúšťacieho čerpadla:

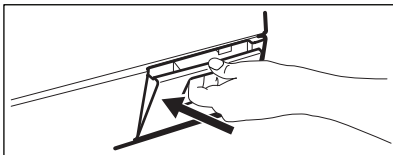

1. Otvorte dverka vypúšťacieho čerpadla.

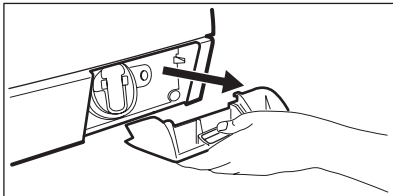

2. Klapku vytiahnete.



3. Pod výklenok vypúšťacieho čerpadla vložte nádobku, do ktorej bude vytekať voda.

4. Zatlačte obidve páčky a potiahnite dopredu odtokový kanálik, aby mohla voda vyteciť.

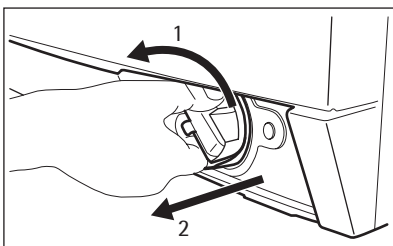

5. Keď je nádoba plná vody, znova založte odtokový kanálik späť a vyprázdňte nádobu. Opätovne vykonajte kroky 4 a 5, kým z vypúšťacieho čerpadla nebude vytekať žiadna voda.

6. Potiahnite odtokový kanálik a otočte filter, aby ste ho mohli vybrať.

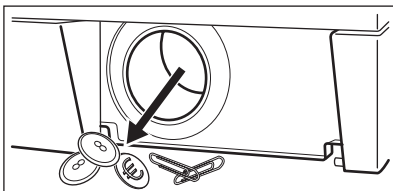

7. Odstráňte uvoľnené vlákna a predmety z čerpadla.

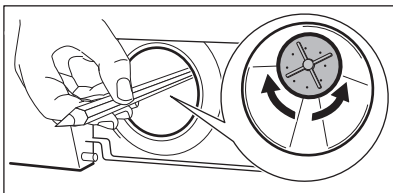

8. Presvedčte sa, že sa lopatka čerpadla môže otáčať. Ak sa nemôže otáčať, obráťte sa na autorizované servisné stredisko.

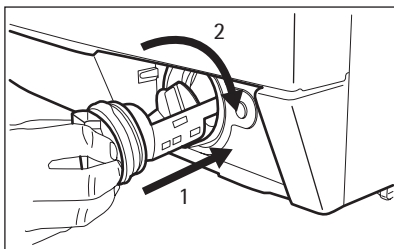

9. Filter vyčistíte pod tečúcou vodou a založíte ho späť do čerpadla do príslušných vodi-diel.
10. Uistite sa, že ste filter dobre dotiahli, aby ste zabránili unikaniu vody.
11. Vložte späť zátku a zatvorte dverka vy-púšťacieho čerpadla.

FILTER NA PRÍVODNEJ HADICI A FILTER VENTILU

Možno bude potrebné vyčistiť filtre, keď:

- Do spotrebiča neprieká voda.
- Spotrebič sa dlho naplňa vodou.
- Ukazovateľ tlačidla **4** bliká a na displeji sa zobrazí príslušný alarm. Pozrite časť „Rieše-nie problémov“.



VAROVANIE

Vyťahnite zástrčku napájacieho kábla zo zásuvky elektrickej siete.

Čistenie filtrov v prívodnej hadici:

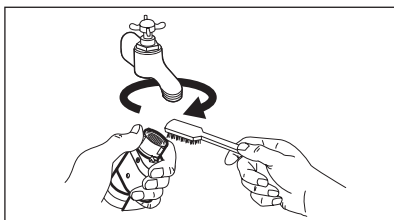

1. Zatvorte vodovodný ventil.
2. Odpojte prívodnú hadicu z vodovodného ko-hútika.
3. Filter v prívodnej hadici vyčistíte tvrdou ke-fou.

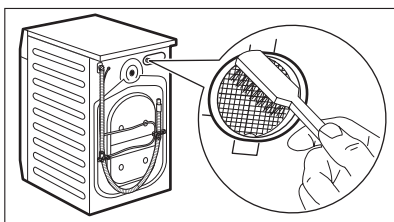

4. Vyberte prítokovú hadicu za spotrebičom.
5. Filter vo ventile vyčistíte tvrdou kefov alebo utierkou.

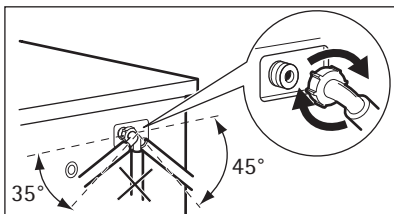

6. Znovu pripojte prívodnú hadicu. Skontroluj-te, či sú prípojky utiahnuté, aby sa predišlo úniku vody.
7. Otvorte vodovodný ventil.

NÚDZOVÉ VYPUSTENIE

V dôsledku poruchy spotrebič nemôže vypustiť vodu.

V takom prípade vykonajte kroky (1) až (6) po-stupu uvedenom v časti „Čistenie vypúšťacieho filtra“.

Podľa potreby čerpadlo vyčistíte.

Odtokovú rúrku dajte naspäť a zatvorte záklopku vypúšťacieho čerpadla.

Keď vypustíte vodu v prípade núdzového vypustenia, musíte znova zapnúť systém vypúšťania:

1. Nalejte 2 litre vody do hlavnej priehradky dávkovača pracieho prostriedku.
2. Vodu vypustíte spustením programu.

OCHRANNÉ OPATRENIA PRED MRAZOM

Ak sa spotrebič nachádza na mieste, kde môže teplota klesnúť pod 0 °C, odstráňte zvyšnú vodu z prívodnej hadice a odtokového čerpadla.

1. Vytiahnite zástrčku napájacieho kábla zo zásuvky elektrickej siete.

2. Zatvorte vodovodný ventil.
3. Odstráňte prívodnú hadicu
4. Obidva konce prívodnej hadice vložte do nádoby a nechajte vodu odtečť z hadice.
5. Vyprázdnite vypúšťacie čerpadlo. Prečítajte si informácie o núdzovom vypustení
6. Keď je vypúšťacie čerpadlo prázdne, znova nainštalujte prívodnú hadicu.



VAROVANIE

Pred opätovným použitím spotrebiča sa uistite, že je teplota vyššia než 0 °C. Výrobca nie je zodpovedný za škody spôsobené nízkymi teplotami.

RIEŠENIE PROBLÉMOV

Spotrebič sa nespustí alebo sa zastaví počas prevádzky.

Najprv skúste nájsť riešenie problému (pozrite si tabuľku). Ak ste riešenie nenašli, obráťte sa na autorizované servisné stredisko.

Pri niektorých problémoch zaznie zvukový signál a na displeji sa zobrazí kód alarmu:

- **E10** - Do spotrebiča neprieká voda.
- **E20** - Spotrebič nevypúšťa vodu.

- **E40** - Dvierka spotrebiča sú otvorené alebo sú nesprávne zatvorené.
- **EFO** - Aktivovalo sa zariadenie proti vytopeniu.



VAROVANIE

Pred vykonaním kontroly vypnite spotrebič.

Problém	Možná príčina	Možné riešenie
Do spotrebiča neprieká voda.	Vodovodný ventil je zatvorený.	Otvorte vodovodný ventil.
	Prívodná hadica na vodu je poškodená.	Skontrolujte, či na prívodnej hadici nie sú chyby.
	Filtre na prívodnej hadici sú upchaté.	Vyčistite filtre. Pozrite si časť „Ošetrovanie a čistenie“.
	Vodovodný kohútik je upchaný alebo zanesený vodným kameňom.	Vyčistite vodovodný kohútik.
	Nie je správne zapojená prívodná hadica.	Skontrolujte, či je hadica správne zapojená.
Spotrebič nevypúšťa vodu.	Tlak vody je príliš slabý.	Obráťte sa na miestnu vodárenskú spoločnosť.
	Odtoková hadica je poškodená.	Skontrolujte, či odtoková hadica nie je poškodená.
	Filter odtokového čerpadla je upchatý.	Vyčistite filter odtokového čerpadla. Pozrite si časť „Ošetrovanie a čistenie“.
	Odtoková hadica nie je správne zapojená.	Skontrolujte, či je hadica správne zapojená.
	Je nastavený prací program bez fázy vypustenia.	Nastavte program vypustenia.
	Je zapnutá funkcia Plákanie stop.	Nastavte program vypustenia.
Dvierka spotrebiča sú otvorené alebo sú nesprávne zatvorené.		Dvierka riadne zatvorte.
Aktivovalo sa zariadenie proti vytopeniu.		<ul style="list-style-type: none"> • Spotrebič odpojte od siete. • Zatvorte vodovodný ventil. • Obráťte sa na servisné stredisko.
Fáza odstredovania nefunguje.	Fáza odstredovania je vypnutá.	Nastavte program odstredovania.
	Filter odtokového čerpadla je upchatý.	Vyčistite filter odtokového čerpadla. Pozrite si časť „Ošetrovanie a čistenie“.

Problém	Možná príčina	Možné riešenie
	Problémy s vyvážením náplne bielizne.	Ručne upravte odevy v bubne a znovu spustíte fázu odstreďovania.
Program sa nespúšťa.	Sieťová zástrčka spotrebiča nie je zasunutá do sieťovej zásuvky.	Zapojte zástrčku do sieťovej zásuvky.
	Vypálená poisťka v domácej skrini s poisťkami.	Nahodte poisťku.
	Nestlačili ste tlačidlo 4 .	Stlačte tlačidlo 4 .
	Je nastavený posunutý štart.	Ak chcete program hneď spustiť, zrušte posunutý štart.
	Je aktivovaná funkcia Detská poisťka.	Vypnite funkciu Detská poisťka.
Na podlahe je voda.	Z prípojok hadíc na vodu presakuje voda.	Skontrolujte, či sú prípojky utiahnuté.
	Z odtokového čerpadla presakuje voda.	Uistite sa, že je filter odtokového čerpadla utiahnutý.
	Odtoková hadica je poškodená.	Skontrolujte, či na prívodnej hadici nie sú chyby.
Nie je možné otvoriť dvierka spotrebiča.	Prebieha prací program.	Počkajte na dokončenie pracieho programu.
	V bubne práčky je voda.	Nastavte program odčerpania vody alebo odstreďovania.
Spotrebič vydáva nezvyčajný zvuk.	Spotrebič nie je správne vyvážený.	Úprava vodorovnej polohy spotrebiča. Pozri časť „Inštalácia“.
	Neodstránili ste obaly a/alebo prepravné skrutky.	Odstráňte obaly a/alebo prepravné skrutky. Pozri časť „Inštalácia“.
	Veľmi málo bielizne.	Pridajte do bubna ďalšiu bielizeň.
Spotrebič napustí vodu a hneď ju aj vypustí.	Koniec odtokovej hadice je príliš nízko.	Skontrolujte, či je odtoková hadica v správnej polohe.
Neuspokojivé výsledky umývania.	Používate nesprávny prací prostriedok alebo jeho nedostatočné množstvo.	Zvýšte množstvo pracieho prostriedku alebo použite iný.
	Pred praním bielizne ste neodstránili veľmi odolné škvrnky.	Na odolné škvrnky použite špeciálne prostriedky.
	Bola nastavená nesprávna teplota.	Uistite sa, že nastavujete správnu teplotu.
	V bubne je príliš veľa bielizne.	Vyberte nejakú bielizeň.

Po kontrole spotrebič zapnite. Program bude pokračovať od bodu prerušenia.

Ak sa problém vyskytne znova, obráťte sa na autorizované servisné stredisko.

Ak sa na displeji zobrazia iné chybové kódy, obráťte sa na autorizované servisné stredisko.

INŠTALÁCIA

ROZBALENIE

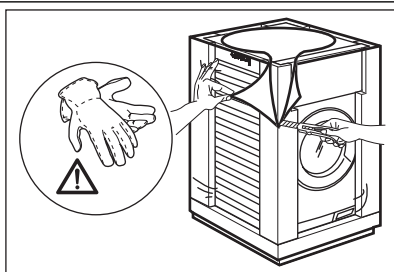

1. Použite rukavice. Odstráňte vonkajšiu fóliu. V prípade potreby použite nôž.

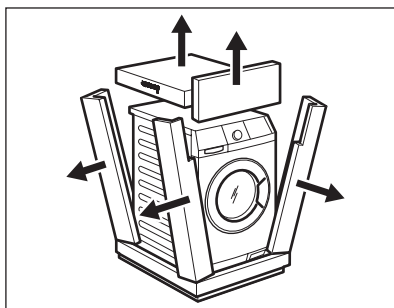

2. Odstráňte horný kartón.
3. Odstráňte polystyrénový obalový materiál.

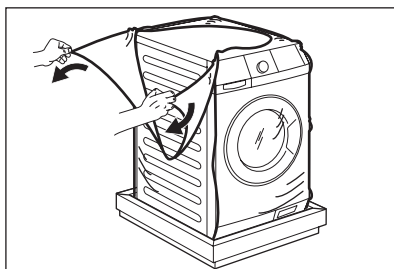

4. Odstráňte vnútornú fóliu.

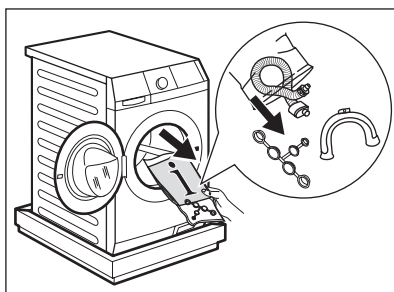

5. Otvorte dverka. Odstráňte polystyrénový diel z tesnenia dverok a všetky položky z bubna.

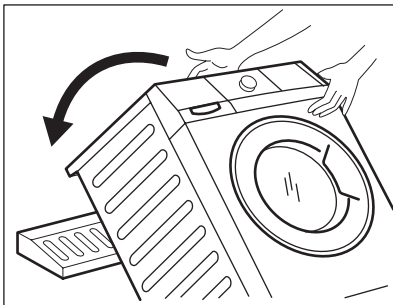

6. Predný diel položte na podlahu za spotrebič. Opatrne naň položte spotrebič zadnou stranou. Dbajte na to, aby ste nepoškodili hadice.

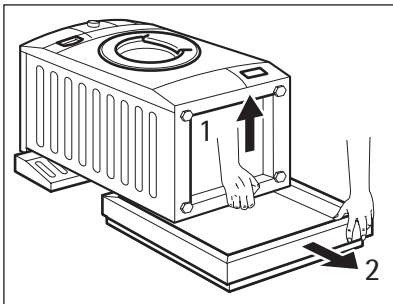

7. Odstráňte dolnú polystyrénovú ochranu.
8. Nadvihnite spotrebič do kolmej polohy.

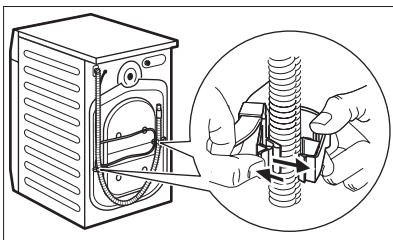

9. Napájací kábel a odtokovú hadicu uvoľnite z držiakov.

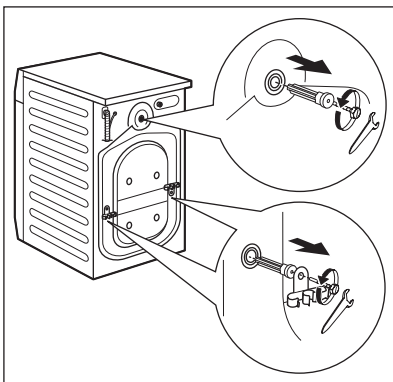

10. Odskrutkujte tri skrutky. Použite kľúč dodaný so spotrebičom.
11. Vytiahnite všetky plastové rozpery.

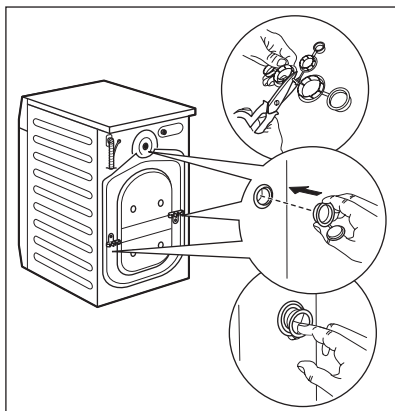

12. Plastovým vekom odstráňte plastové rozpery. Tieto veká nájdete vo vrecku s návodom na používanie.



VAROVANIE

Pred montážou spotrebiča odstráňte všetky obaly a prepravné skrutky.



Odporúčame, aby ste si obaly a prepravné skrutky odložili pre prípady, keď budete spotrebič premiestňovať.

UMIESTNENIE A VYROVNANIE DO VODOROVNEJ POLOHY

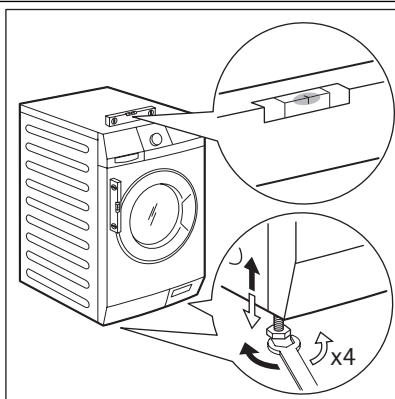

- Spotrebič nainštalujte na plochú a tvrdú podlahu.
- Uistite sa, že koberec nebráni cirkulácii vzduchu pod spotrebičom.
- Uistite sa, že sa spotrebič nedotýka steny ani iného nábytku.
- Úroveň nastavte uvoľnením alebo utiahnutím nožičiek. Správnym nastavením spotrebiča zabránite vibráciám, hluču a pohybu spotrebiča počas jeho činnosti.

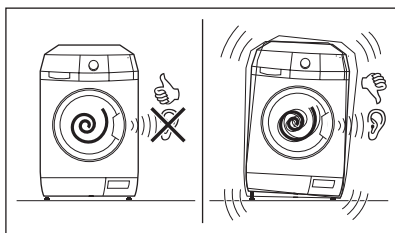

- Spotrebič musí byť vyvážený a stabilný.



POZOR

Spotrebič nevyvažujte podložením kartónu, drevených blokov alebo podobných materiálov pod spotrebič.

PRÍVODNÁ HADICA

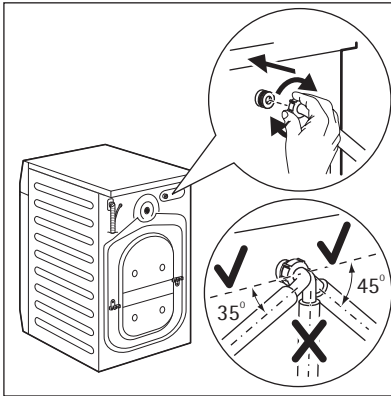

- Pripojte hadicu k spotrebiču. Prívodnú hadicu otočte len doľava alebo doprava. Uvoľnite prstencovú maticu a nastavte správnu polohu.

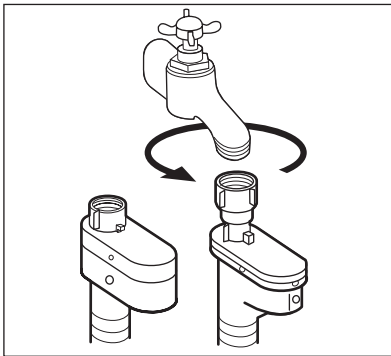

- Prívodnú hadicu pripojte k vodovodnému kohútiku so studenou vodou s 3/4" závitom.

**POZOR**

Uistite sa, že z prípojok nepresakuje voda.



Ak je prívodná hadica príliš krátka, nepoužívajte predĺžovaciu hadicu. Obráťte sa na servisné stredisko a požiadajte o výmenu prívodnej hadice.

Zariadenie proti vytopeniu

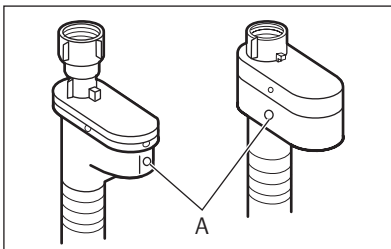

Prívodná hadica obsahuje zariadenie proti vytopeniu. Toto zariadenie zabraňuje úniku vody z hadice v dôsledku prirodzeného starnutia. Červená časť v okne A upozorňuje na túto chybu. V takom prípade zatvorte vodovodný ventil a obráťte sa na servisné stredisko a požiadajte o výmenu hadice.

VYPÚŠŤANIE VODY

Existujú rôzne postupy pripojenia odtokovej hadice:

Pomocou plastového vodidla hadice.

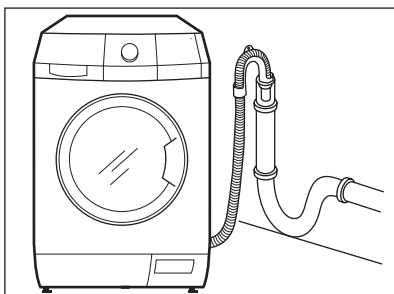
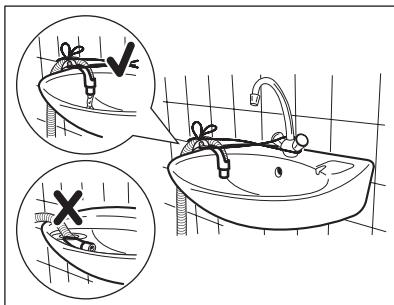
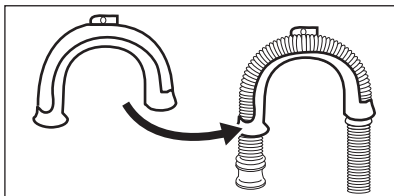

- Na okraj umývadla.
- Uistite sa, že plastové vodidlo sa nemôže počas odčerpávania vody pohybovať. Pripojte vodidlo k vodovodnému ventilu alebo na stenu.

- K odpadovému potrubiu s vetracím otvorom.
Pozri uvedený obrázok. Priamo do odtokového potrubia vo výške minimálne 60 cm a maximálne 100 cm. Koniec odtokovej hadice musí byť odvetraný, t. j. vnútorný priemer odtokového potrubia musí byť väčší než vonkajší priemer odtokovej hadice.

Bez plastového vodidla hadice.

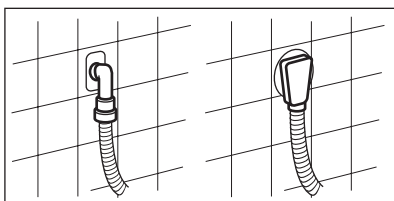
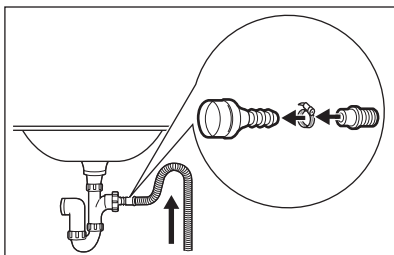

- Na vodovodný kohútik.
Pozri uvedený obrázok. Nasuňte odtokovú hadicu na vodovodný kohútik a utiahnite svorkou. Uistite sa, že odtoková hadica vytvára slučku, aby sa zvyšné čistočky nedostali z umývadla do spotrebiča.
- Priamo do zabudovaného odtokového potrubia v stene miestnosti a utiahnite ho svorkou.



Odtokovú hadicu môžete predĺžiť na dĺžku max. 400 cm. V prípade záujmu o iné odtokové hadice a ich predĺženie sa obráťte na servisné stredisko.

www.aeg.com/shop

132939830-B-052011

